

26-27 LISTOPADA 2018

S

WROCŁAWSKIE STANDARDY DOSTĘPNOŚCI PRZESTRZENI MIEJSKICH

PRZESTRZENIE OSIEDLOWE WERSJA DO KONSULTACJI

Spis treści

Wstęp	5
Podstawa opracowania	6
Stosowanie standardów	6
Zakres opracowania	6
Różnorodność użytkowników przestrzeni osiedlowych	6
1. Najbliższe otoczenie osiedla	9
1.1. Komunikacja publiczna – przystanki	9
1.2. Komunikacja prywatna – miejsca postojowe i parkingi	10
Lokalizacja	10
Nawierzchnia	12
Miejsca postojowe w garażach zamkniętych	12
Wymiary miejsc postojowych	13
Oznakowanie	14
1.3. Przejścia dla pieszych	15
Parametry wymiarowe	15
Elementy lokalizowane w obrębie przejść	15
Oznaczenia fakturowe	16
Rampy krawężnikowe	16
Przejścia dla pieszych w poziomie jezdni	17
2. Osiedlowe przestrzenie wspólne	19
2.1. Przestrzenie publiczne i ciągi piesze	19
Trasa wolna od przeszkód	19
Nawierzchnia	20
Poszerzenia ciągu pieszego	20
Wysokość skrajni ruchu	20
Profil podłużny	21
Profil poprzeczny	21
Systemy odwadniające	21
Elementy w przebiegu chodnika	22
2.2. Wyposażenie przestrzeni osiedlowych	22
Słupki blokujące	22
Stojaki rowerowe	23
Kosze na śmieci / kosze na psie odchody	23
Elementy pionowe w przestrzeniach	23
Elementy wiszące	24
Elementy na słupach i podporach	25
Oświetlenie	25
2.3. Przestrzenie rekreacyjne	26
Miejsca odpoczynku	27
Place zabaw	29
Siłownie zewnętrzne	32
Wybiegi dla psów	33
2.4. Obiekty wspólnotowe i usługowe	34
Obiekty wspólnotowe	34
Punkty handlowe i usługowe	44
Lokale gastronomiczne	48

3.	Strefy wspólne w budynkach mieszkalnych	54
3.1.	Strefa wejściowa do budynków	54
	Furtki i ogrodzenia	54
	Drzwi wejściowe	54
	Elementy kontroli dostępu	56
	Drzwi i przegrody szklane	57
3.2.	Komunikacja pionowa w strefie wejściowej i w budynku	58
	Schody zewnętrzne	58
	Schody wewnętrzne	60
	Pochylnia	61
	Dźwig osobowy	64
	Podnośnik	67
3.3.	Korytarze i komunikacja pozioma w budynku	67
	Korytarze	67
	Materiały wykończeniowe	68
	Drzwi wewnętrzne	68
	Oświetlenie	69
	Elementy wyposażenia	69
3.4.	Ewakuacja z budynku	70
4.	Informacja i komunikacja z mieszkańcami	72
4.1.	Informacja tekstowa i graficzna	72
	Informacja tekstowa	72
	Tablice informacyjne	74
4.2.	Informacja głosowa	75
4.3.	Informacja dotykowa	76
4.4.	Serwis internetowy	77
	Ankieta pomiarowa dostępności przestrzeni osiedlowych	78
	Najbliższe otoczenie osiedla	78
	Osiedlowe przestrzenie wspólne	79
	Obiekty wspólnotowe i usługowe	80
	Strefy wspólne w budynkach mieszkalnych	87
	Informacja i komunikacja z mieszkańcami	92
	Podstawowe pojęcia i definicje użyte w opracowaniu	94
	Dokumenty i publikacje referencyjne	95
	Pozostałe publikacje	97
	Spis rysunków i tabel	99

Wstęp

Proces kształtowania środowiska życia człowieka jest zadaniem niełatwym, a przy tym – szczególnie odpowiedzialnym. Wpływ na funkcjonalność i wygodę użytkowania przestrzeni mieszkaniowych mają liczne decyzje, podejmowane przez różne podmioty: urbanistów i architektów, deweloperów, zarządców wspólnot czy wreszcie samych mieszkańców.

Zmiany demograficzne i społeczne oraz postępująca urbanizacja, obserwowane w ciągu ostatnich dziesięcioleci, stanowią największe wyzwanie, kształtujące rzeczywistość początku XXI wieku. Miasto stało się w ostatnich latach naturalnym dla współczesnego człowieka środowiskiem życia. Procesy urbanizacyjne, które miały miejsce na przestrzeni ostatnich pięćdziesięciu lat sprawiły, że już ponad połowa ludności Ziemi zamieszkuje ośrodki miejskie, a szacuje się, że do roku 2050 liczba ta przekroczy 75%. Tempo wzrostu odsetka osób starszych w społeczeństwie – zwłaszcza w krajach rozwiniętych – jest bezprecedensowe: obecnie na świecie żyje nawet ok. 600 milionów ludzi po sześćdziesiątym roku życia, a według danych szacunkowych do roku 2050 odsetek tych osób może wzrosnąć do 22%. Jednocześnie liczba osób z niepełnosprawnością systematycznie wzrasta: według Światowego Badania Zdrowia grupa ta określana jest na ponad 700 milionów osób, co przekracza 15% populacji Ziemi.

Obserwowane obecnie zmiany społeczne i demograficzne nie pozostawiają wątpliwości: konieczne jest wypracowanie takich zasad, które – realizowane – zapewnią dostępność miejskich przestrzeni i ich przystosowanie do potrzeb wszystkich osób.

Przestrzeń zamieszkiwania generuje szczególny rodzaj związku emocjonalnego użytkownika i jego otoczenia. Dom i mieszkanie stanowią realizację jednej z najważniejszych potrzeb: bezpieczeństwa. Strefa zamieszkania – nie tylko dom, ale i całe osiedle – powinna być azylem. Dlatego też należy w sposób szczególny zadbać o to, by miejskie przestrzenie osiedlowe Wrocławia stały się dostępne i przyjazne dla wszystkich mieszkańców i ich gości.

Taki jest też cel niniejszego opracowania.

Standardy dostępności przestrzeni osiedlowych stanowią dopełnienie podstawowego dokumentu miejskiego, jakim są **Wrocławskie standardy dostępności przestrzeni miejskich**. Podstawą opracowania stały się: koncepcja i zasady projektowania uniwersalnego (projektowania dla wszystkich), wymagania, jakie na państwa-strony nakłada *Konwencja ONZ o prawach osób niepełnosprawnych* oraz wytyczne prawodawstwa polskiego, w tym w szczególności obowiązujące przepisy Prawa Budowlanego. Wrocławskie standardy dostępności przestrzeni osiedlowych skierowane są do **projektantów, architektów i planistów, inżynierów i wykonawców** a także **zarządców nieruchomości i wspólnot mieszkaniowych** oraz samych mieszkańców, tworzących współczesny i przyszły kształt miasta.

podstawa
opracowania

Zobowiązane do przestrzegania zapisów **Wrocławskich standardów dostępności** oraz **Wrocławskich standardów dostępności przestrzeni osiedlowych** są jednostki organizacyjne miasta, działające na rzecz tworzenia dostępnej infrastruktury i przestrzeni miejskich. Równocześnie zalecane jest stosowanie przedstawionych wytycznych przez wszystkich inwestorów, deweloperów, a także zarządców nieruchomości, wspólnot i spółdzielni mieszkaniowych.

stosowanie
standardów

Dokument określa wytyczne dostępności w zakresie:

1. Najbliższego otoczenia osiedli mieszkaniowych
2. Osiedlowych przestrzeni wspólnych
3. Stref wspólnych w budynkach
4. Informacji i komunikacji z mieszkańcami.

zakres
opracowania

Uzupełnieniem dokumentu jest ankieta pomiarowa, pozwalająca na sprawdzenie istniejącego poziomu dostępności przestrzeni osiedlowych i określenie tych obszarów, w których zmiany są konieczne.

Różnorodność możliwości fizycznych, sensorycznych i umysłowych poszczególnych mieszkańców i użytkowników przestrzeni osiedlowych jest ogromna. Co więcej – jest też zmienna w czasie i zależy od ich wieku, ogólnej kondycji czy chwilowego samopoczucia. **Różnorodność jest więc normą**, która musi być brana pod uwagę na każdym etapie kształtowania przestrzeni zamieszkania.

różnorodność
użytkowników
przestrzeni
osiedlowych

Projektując, tworząc i dbając o tą przestrzeń zawsze należy brać pod uwagę podstawowe możliwości, potrzeby i ograniczenia jej użytkowników, a świadomość różnorodności powinna przekładać się bezpośrednio na szczegółowe wytyczne projektowe i rozwiązania stosowane w praktyce.

W procesie projektowym i wykonawczym pod uwagę powinny być brane przede wszystkim możliwości fizyczne, sensoryczne oraz psychiczne i umysłowe poszczególnych użytkowników przestrzeni¹.

Bezpieczna przestrzeń miejska musi w pierwszej kolejności uwzględniać podstawowe **parametry ergonomiczne** wynikające z różnorodności użytkowników tej przestrzeni. Informacje te mogą być przydatne zarówno w kontekście planowania rozwiązań typowych jak i w projektach wymagających indywidualnego podejścia.

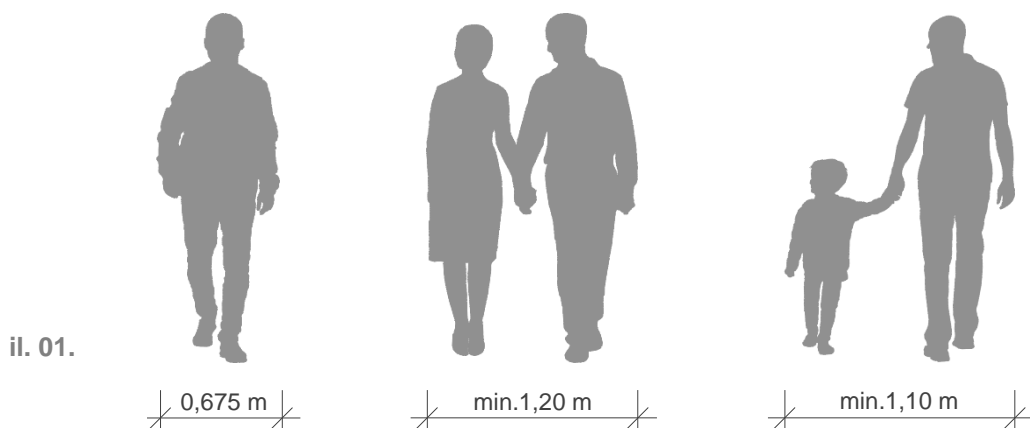

Pod uwagę powinny być brane nie tylko parametry samych użytkowników, ale również używanych przez nich pomocy: lasek, wózków itp.

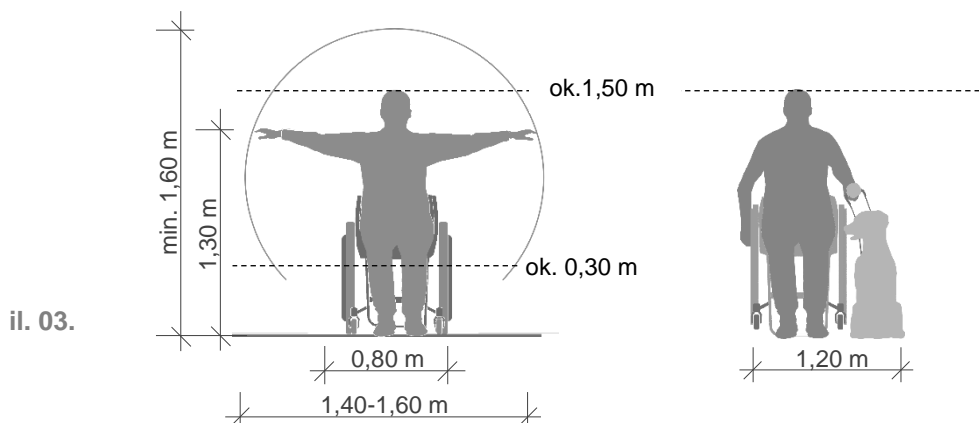
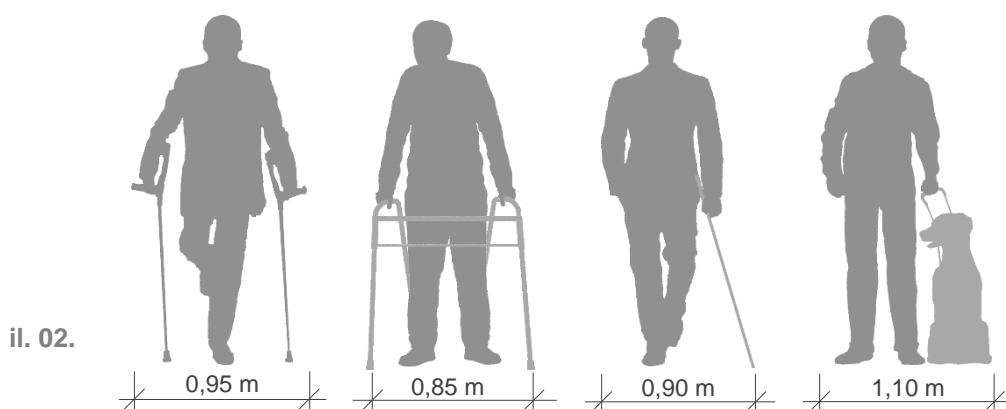

¹ Więcej o różnorodnych potrzebach i możliwościach: **Wrocławskie standardy dostępności przestrzeni miejskich**, Wstęp. Różnorodność użytkowników przestrzeni miejskich

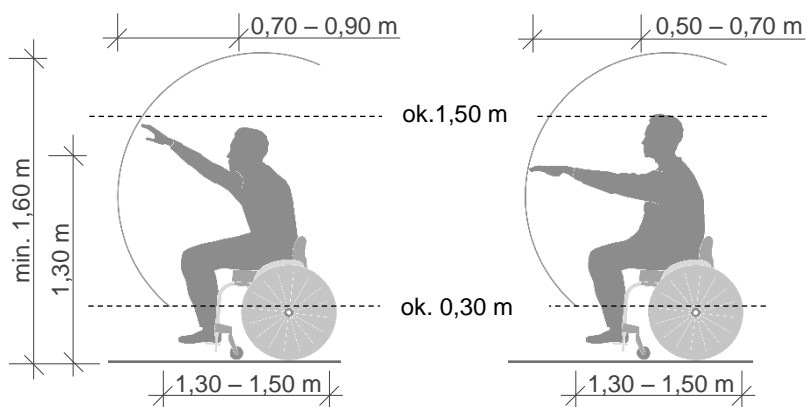

il. 04.

wózek aktywny	wózek ortopedyczny	wózek elektryczny
minimalna wymagana przestrzeń manewrowa: 	minimalna wymagana przestrzeń manewrowa: 	minimalna wymagana przestrzeń manewrowa:
waga: 2 – 20 kg	waga: 13 – 25 kg	waga: do 150 kg razem z osobą na wózku do 250 kg

Tab. 01. Parametry poszczególnych typów wózków

1. Najbliższe otoczenie osiedla

Możliwość swobodnego, wygodnego i niepowodującego zmęczenia dostępu do strefy zamieszkania jest szczególnie istotnym elementem dostępności przestrzeni osiedlowych. Konieczne jest wspólne dążenie – zarówno miejskich urzędników i decydentów, jak i inwestorów i zarządców nieruchomości – do podniesienia dostępności w zakresie przystanków komunikacji publicznej i miejskich środków transportu, parkingów publicznych i osiedlowych, oraz bezpieczeństwa na drogach, prowadzących do stref zamieszkania.

1.1. Komunikacja publiczna – przystanki

Dojścia do przystanków powinny spełniać wytyczne dostępności dla ciągów pieszych². Odległość przystanków od stref zamieszkania nie powinna przekraczać 300 m w przypadku przystanków tramwajowych, autobusowych i przystanków tramwajowo-autobusowych oraz 1000 m w przypadku stacji kolei miejskiej.

W przebiegu ciągu pieszego, prowadzącego do przystanków, zabrania się stosowania stopni i uskoków, a wszystkie zmiany poziomów należy wprowadzać w postaci łagodnych spadków i pochylni³. Spadki podłużne i poprzeczne w obrębie przystanków nie powinny przekraczać 1%, przy czym jeśli nie jest to możliwe, maksymalne dopuszczalne wartości to 3% dla spadku podłużnego i 2% dla spadku poprzecznego.

Konieczne jest, aby przystanek był zaprojektowany w taki sposób, by nie występowały trudności w zlokalizowaniu go i wejściu do pojazdu. Przystanki muszą być łatwo dostępne dla wszystkich użytkowników przestrzeni.



Więcej informacji o dostępności komunikacji publicznej:

Wrocławskie standardy dostępności przestrzeni miejskich, rozdz. 4. Przystanki komunikacji publicznej

Równie istotna jest również dostępność dla wszystkich użytkowników poszczególnych pojazdów komunikacji publicznej: autobusów, tramwajów i pociągów kolei miejskiej.

² Wrocławskie standardy dostępności przestrzeni miejskich, rozdz. 1. Przestrzenie publiczne i ciągi piesze

³ Wrocławskie standardy dostępności przestrzeni miejskich, tab. 08

1.2. Komunikacja prywatna – miejsca postojowe i parkingi

Przy projektowaniu nowych inwestycji oraz – w miarę możliwości – przy przebudowie osiedli istniejących, należy urządzić miejsca postojowe dla samochodów użytkowników stałych i przebywających okresowo, w tym również miejsca postojowe dla samochodów, z których korzystają osoby z niepełnosprawnością⁴. Liczbę i sposób urządzenia miejsc postojowych należy dostosować do wymagań ustalonych w decyzji o warunkach zabudowy i zagospodarowania terenu oraz w odniesieniu do realnego zapotrzebowania, z uwzględnieniem minimalnej rekomendowanej liczby stanowisk dostępnych⁵:

całkowita liczba stanowisk	liczba stanowisk dostępnych
do 15	1 stanowisko
16 – 40	2 stanowiska
41 – 100	3 stanowiska
powyżej 100	4% ogólnej liczby stanowisk postojowych

Tab. 02. Liczba miejsc dla osób z niepełnosprawnością

Miejsce postojowe dla osób z niepełnosprawnością powinno być zlokalizowane w bezpośrednim sąsiedztwie głównych, dostępnych dla wszystkich użytkowników wejść do budynku lub też stref wejściowych na teren osiedla⁶, przy czym nie powinno ono znajdować się przy chodniku prowadzącym bezpośrednio do wejścia. Zaleca się lokalizację miejsca postojowego dla osób z niepełnosprawnością w odległości do 10 m⁷ od dostępnego wejścia do budynku / przestrzeni, a jeżeli nie jest to możliwe, dopuszczalne jest zwiększenie tej odległości do maksymalnie 50 m.

Stanowiska postojowe dla samochodów, z których korzystają osoby z niepełnosprawnością, powinny być sytuowane jedynie na poziomie terenu lub na kondygnacjach dostępnych dla wszystkich użytkowników z pochylni⁸. Konieczne jest także zapewnienie dojścia / dojazdu do chodnika, jeśli ten znajduje się na innym poziomie niż miejsce postojowe, przy czym dojście do miejsca postojowego z chodnika nie może być prowadzone przez pasy ruchu samochodowego.

lokalizacja

⁴ Warunki techniczne dla budynków, § 18

⁵ Zaleca się, aby liczba dostępnych miejsc postojowych znajdujących się na terenie osiedla zawsze ustalana była w porozumieniu z mieszkańcami: minimalną ich ilość określa tabela, jednak rzeczywiste zapotrzebowanie może być dużo wyższe.

⁶ Warunki techniczne dla budynków, § 20

⁷ Przy czym należy zachować wymagane przepisami odległości od okien budynków mieszkalnych, placów zabaw i boisk dla dzieci i młodzieży:

7 m – w przypadku do 4 stanowisk włącznie;

10 m – w przypadku 5 do 60 stanowisk włącznie;

20 m – w przypadku większej liczby stanowisk.

(Warunki techniczne dla budynków, § 19)

⁸ Warunki techniczne dla budynków, § 105 ust. 4

Dostęp do chodnika może zostać zapewniony poprzez:

- wyniesienie całości nawierzchni miejsca postojowego do wysokości sąsiadującego chodnika

il. 05.

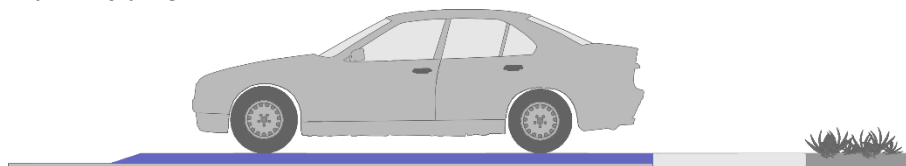

- obniżenie wysokości sąsiadującego chodnika do poziomu nawierzchni miejsca postojowego

il. 06.

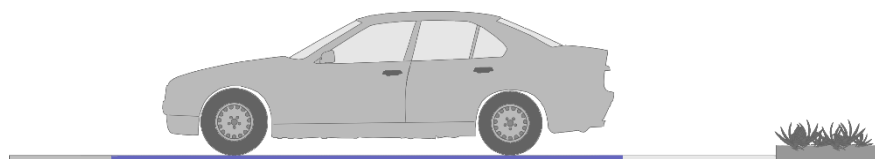

- obniżenie części sąsiadującego chodnika do poziomu nawierzchni miejsca postojowego

il. 07.

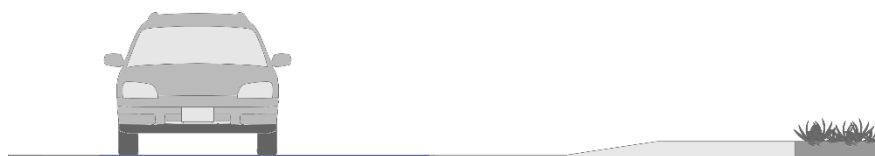

- zastosowanie pochylni poza obrysem chodnika sąsiadującego

il. 08.



- zastosowanie rampy krawężnikowej

il. 09.

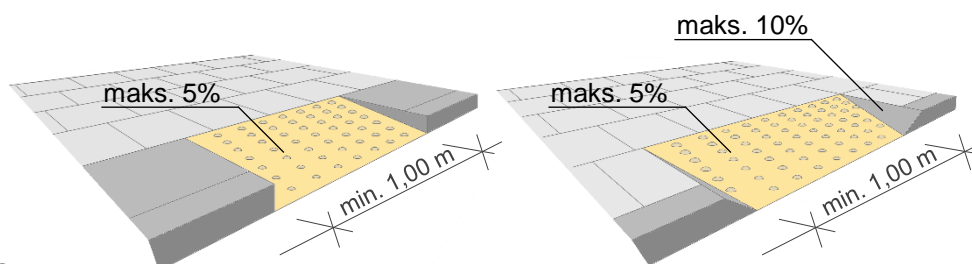

Zaleca się, aby krawędzie miejsca postojowego były zabezpieczone w sposób uniemożliwiający pojazdom najazd nad chodnik:

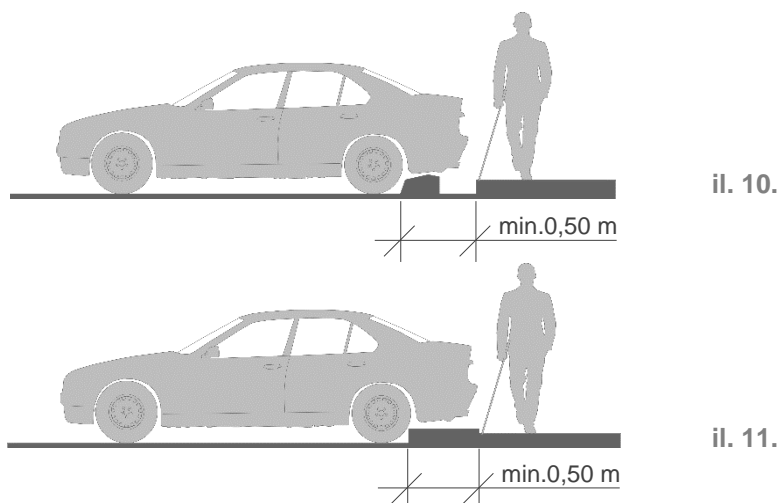

nawierzchnia

Miejsce postojowe powinno posiadać gładką i antypoślizgową nawierzchnię, pozbawioną zmian poziomów i zjazdów w jego obrębie. Z miejsca postojowego należy zapewnić pozbawione krawężników i innych zmian poziomów wejście na ciąg pieszy – maksymalna dopuszczalna różnica poziomów wynosi 20 mm, przy czym jeśli jest to możliwe, zaleca się, by w żadnym wypadku nie przekraczała ona 10 mm. Stanowiska postojowe i dojazdy manewrowe dla samochodów osobowych powinny mieć utwardzoną nawierzchnię, wyznaczoną ze spadkiem zapewniającym spływ wody, jednak spadek ten nie powinien przekraczać 1% (w uzasadnionych przypadkach – maksymalnie 2%), by nie powodował trudności podczas poruszania się na terenie stanowisk postojowych.

W przypadku usytuowania miejsc postojowych wewnątrz budynków konieczne jest zapewnienie odpowiedniej wysokości: w świetle konstrukcji co najmniej 2,20 m oraz do spodu przewodów i urządzeń instalacyjnych 2,00 m⁹. Minimalne wymiary wjazdu / wrót garażowych wynoszą 2,30 m szerokości i 2,00 m wysokości¹⁰, przy czym zaleca się zastosowanie wjazdów o wysokości co najmniej 2,40 m¹¹.

miejsca postojowe
w garażach
zamkniętych

W garażu wielopoziomowym lub stanowiącym kondygnację w budynku mieszkalnym wielorodzinnym oraz budynku użyteczności publicznej wymagana jest instalacja urządzeń dźwigowych lub innych (jeśli montaż dźwigu osobowego nie jest możliwy), umożliwiających transport pionowy osobom z niepełnosprawnością na inne kondygnacje¹².

⁹ Warunki techniczne dla budynków, § 102

¹⁰ Warunki techniczne dla budynków, § 102

¹¹ Norma ISO 21542:2011, rozdz. 6.8.4.

¹² Warunki techniczne dla budynków, § 105 ust. 5

wymiary miejsc postojowych

Miejsce postojowe, **towarzyszące budynkom użyteczności publicznej lub zamieszkania zbiorowego**, musi spełniać określone prawem wymagania wymiarowe¹³:

parkowanie prostopadłe

il. 12.

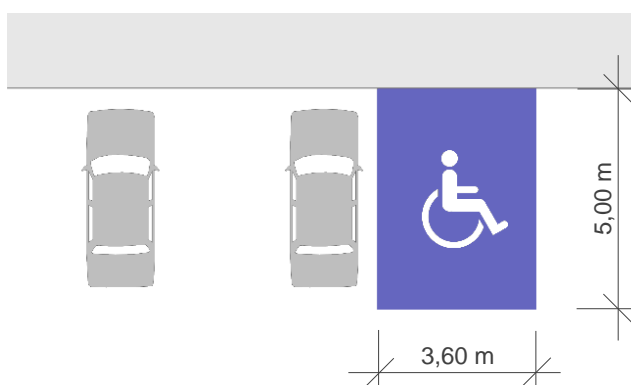

Zaleca się, aby – jeśli to możliwe – w przypadku parkowania równoległego wyznaczać **miejsca postojowe o długości 7,00 m**, z uwagi na coraz częstsze wykorzystywanie samochodów z tylną rampą lub podnośnikiem.

parkowanie równoległe

il. 13.

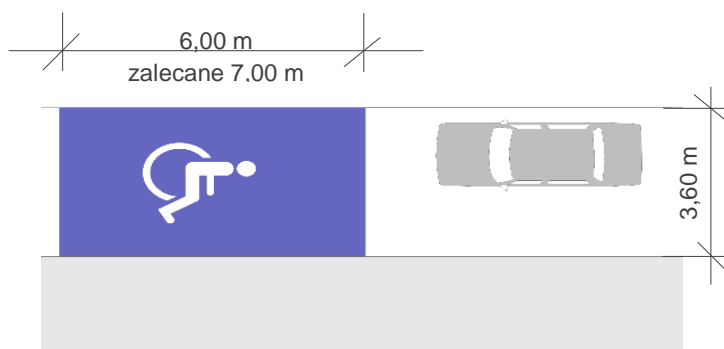

Szerokość miejsca postojowego może zostać zmniejszona z 3,60 m do 2,30 m w przypadku zapewnienia możliwości pełnego korzystania z przylegającego dojazdu lub ciągu pieszo-jezdnego:

parkowanie równoległe z chodnikiem

il. 14.

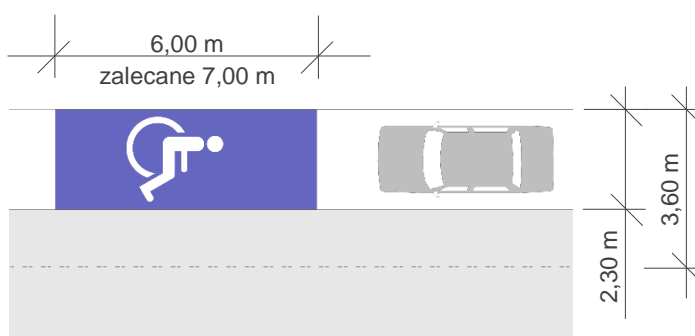

¹³ Warunki techniczne dla budynków, § 21

W przypadku miejsc postojowych zlokalizowanych pod kątem konieczne jest zapewnienie – w każdym przypadku – minimalnych wymiarów miejsca wynoszących 3,60 m szerokości i 5,00 m długości:

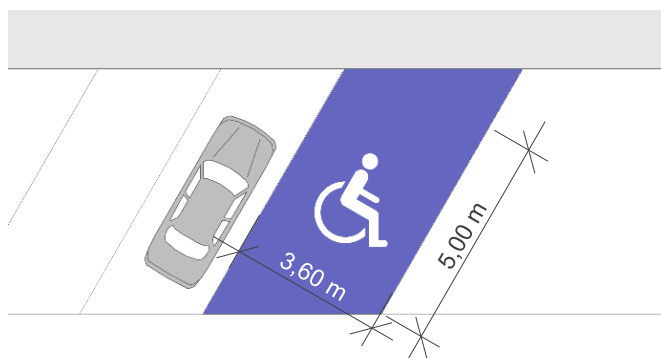

parkowanie
ukośne – kąt 60°

il. 15.

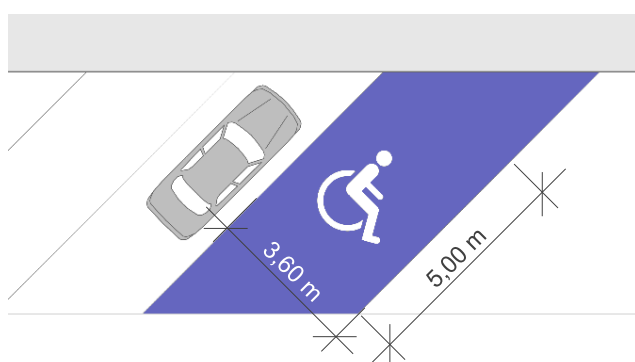

parkowanie
ukośne – kąt 45°

il. 16.

Miejsce postojowe powinno zostać czytelnie oznakowane oznaczeniem poziomym (P-24) oraz znakiem pionowym (D-18 „parking” lub D-18b „parking zadaszony”) wraz z tabliczką T-29 (informującą o miejscu przeznaczonym dla pojazdu samochodowego uprawnionej osoby z niepełnosprawnością oraz dla kierującego pojazdem przewożącego taką osobę). Cały obszar miejsca postojowego powinien zostać oznaczony kolorem niebieskim¹⁴.

oznakowanie



il. 17. Od lewej znaki: P-24, D18, D-18b, T-29



Więcej informacji o dostępności komunikacji prywatnej:
**Wrocławskie standardy dostępności przestrzeni miejskich,
rozd. 5. Miejsca postojowe i parkingi**

¹⁴ Warunki techniczne dla sygnałów drogowych, rozdz. 5.2.4, § 52

1.3. Przejścia dla pieszych

Przejścia dla pieszych są szczególnym rodzajem przestrzeni, w których krzyżuje się ruch pieszy i kołowy (samochodowy, nierzadko również rowerowy), a niekiedy także komunikacja szynowa. Z tego powodu szczególnie istotne jest zapewnienie pełnego bezpieczeństwa i komfortu wszystkim użytkownikom, a miejsca przecięć tras pieszych z innymi ciągami ruchu powinny być starannie przemyślane, zaprojektowane i wykonywane¹⁵.

Lokalizacja i parametry przejścia dla pieszych wynikają z konieczności zapewnienia¹⁶:

- **funkcjonalności** – przejście powinno stanowić kontynuację ciągu pieszego lub element układu takich ciągów, znajdujący się w obrębie skrzyżowania czy węzła komunikacyjnego lub też niezależnie od niego;
- **bezpieczeństwa** – przejście musi zapewniać odpowiednie warunki widoczności pieszych;
- **komfortu** – przejście powinno ułatwiać przekroczenie jezdni wszystkim użytkownikom przestrzeni, niezależnie od ich możliwości i ograniczeń.

Według przepisów prawa¹⁷ wyróżnia się przejścia dla pieszych:

- znajdujące się w poziomie jezdni (z sygnalizacją świetlną lub bez sygnalizacji)
- bezkolizyjne: nadziemne (tunele) i podziemne (kładki).

parametry
wymiarowe

Szerokość przejścia dla pieszych znajdującego się w poziomie jezdni wynika z natężenia ruchu pieszych, prędkości ruchu samochodowego oraz innych uwarunkowań (organizacji ruchu, obowiązujących przepisów itp.), jednak nie powinna być mniejsza niż 4,00 m¹⁸. W przypadku przejść dla pieszych wyznaczonych w poziomie jezdni, konieczne jest dążenie do eliminacji różnic wysokości pomiędzy ciągiem dla pieszych (pasem ruchu pieszego) a przejściem przez jezdnię – należy unikać progów, krawężników i uskoków. Rekomendowane jest ograniczanie **długości przejść dla pieszych** (im przejście jest krótsze, tym mniejsze niebezpieczeństwo stanowi) oraz lokalizowanie ich pod kątem prostym w stosunku do chodnika, do którego prowadzą (co znacząco ułatwia orientację osobom z niepełnosprawnością wzroku).

elementy
lokalizowane
w obrębie przejść

Wszystkie elementy odwodnieniowe (kratki ściekowe itp.) należy umieszczać poza szerokością przejścia dla pieszych. Zaleca się także maksymalne ograniczanie lokalizowania na przejściu słupków

¹⁵ Standardy piesze, rozdz. 3.2.

¹⁶ Standardy piesze, rozdz. 3.2.3.1.

¹⁷ Warunki techniczne dla dróg publicznych, § 127

¹⁸ Warunki techniczne dla dróg publicznych, § 127

zapobiegających parkowaniu, ponieważ mogą one utrudniać poruszanie się osoby z niepełnosprawnością wzroku.

Na granicy chodnika i jezdni (na całej szerokości przejścia dla pieszych) zaleca się stosowanie **faktury ostrzegawczej** o szerokości 0,60-0,80 m, w odległości min. 0,30 m od krawędzi jezdni. Barwa płyt powinna być skontrastowana w stosunku do pozostałej nawierzchni. Faktura powinna być łatwo wyczuwalna przez osoby z niepełnosprawnością wzroku, jednak równocześnie nie może utrudniać poruszania się innym użytkownikom, szczególnie osobom z problemami w chodzeniu, osobom z wózkami dziecięcymi i użytkownikom wózków.

oznaczenia
fakturowe

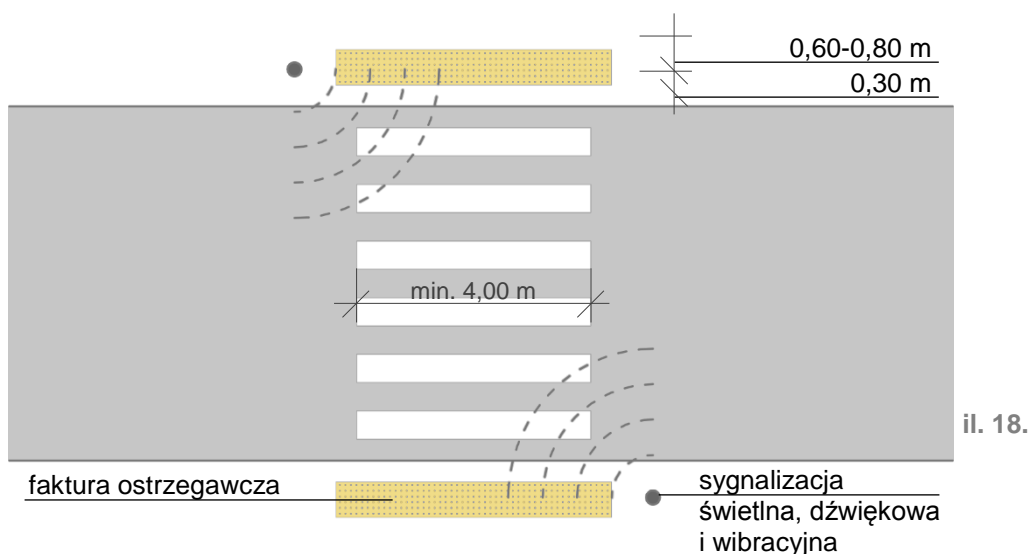

W przypadku dużej różnicy wysokości pomiędzy ciągiem pieszym i jezdnią wymagane jest **stosowanie ramp krawężnikowych**. Minimalna wymagana szerokość rampy krawężnikowej wynosi 1,00 m, maksymalna dopuszczalna różnica wysokości pomiędzy brzegiem rampy a poziomem jezdni może wynosić 20 mm, przy czym w takim przypadku krawędź rampy należy zaokrąglić lub sfazować:

rampy
krawężnikowe



Nachylenie rampy krawężnikowej nie powinno przekraczać 5%.

W przypadku, gdy z boku rampy krawężnikowej znajduje się chodnik, należy zabezpieczyć go bocznym nachyleniem rampy krawężnikowej, nieprzekraczającym 10%.

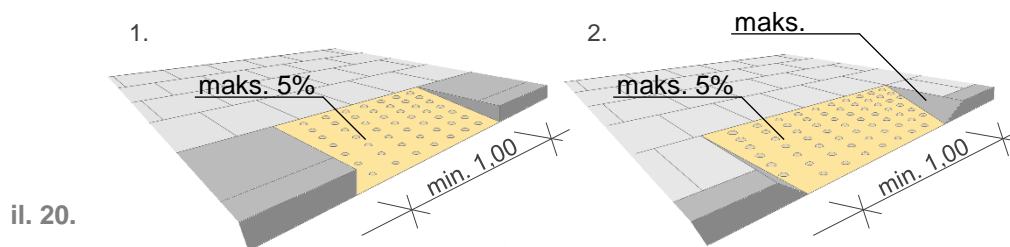

Rampa krawężnikowa na całej swojej szerokości powinna zostać oznaczona dotykowo fakturą ostrzegawczą.

przejścia dla
pieszych w
poziomie jezdni

W przestrzeniach osiedlowych zalecane jest organizowanie przejść dla pieszych w poziomie ciągu pieszego, z lokalnym podwyższeniem poziomu jezdni do wysokości pasa ruchu pieszego i zmianą nawierzchni jezdni. Zaleca się, by płaszczyzna przejścia w tym przypadku była dostosowana do szerokości chodnika, przy czym również nie powinna być ona mniejsza niż 4,00 m. Z uwagi na brak różnic poziomów pomiędzy chodnikiem a jezdnią konieczne jest wyposażenie tego rodzaju przejść dla pieszych w oznaczenia fakturowe: pas ostrzegawczy o szerokości 0,60-0,80 m, umieszczony w odległości co najmniej 0,30 m przed granicą jezdni. Jeśli do przejścia doprowadza pas faktury prowadzącej, musi się on łączyć z pasem faktury ostrzegawczej, znajdującej się przed przejściem.

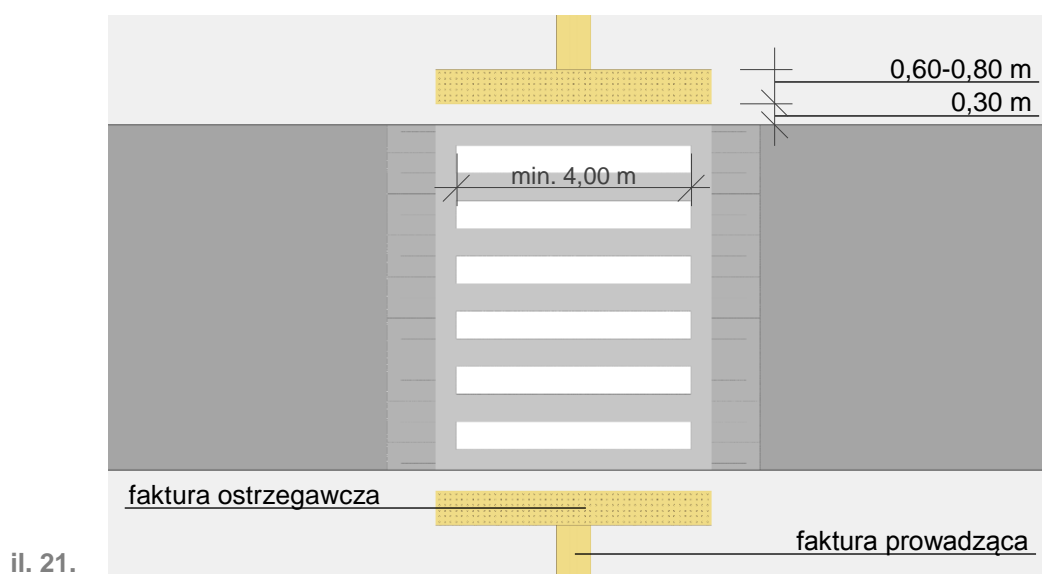

Miejsca kolizji ruchu pieszego i rowerowego

Zaleca się, aby ciągi piesze i ciągi rowerowe posiadały nawierzchnie o różnych fakturach i kolorystyce. Wykonywanie takich samych nawierzchni dopuszczalne jest jedynie przy zastosowaniu separatorów ruchu lub pasów rozdzielających ruch pieszy i rowerowy. Separatory ścieżek rowerowych powinny być skonstrastowane kolorystycznie w stosunku do nawierzchni sąsiadujących. W miarę możliwości zaleca

się rozdzielenie dróg rowerowych i ciągów pieszych za pomocą pasów buforowych.

il. 22.



il. 23.



il. 24.

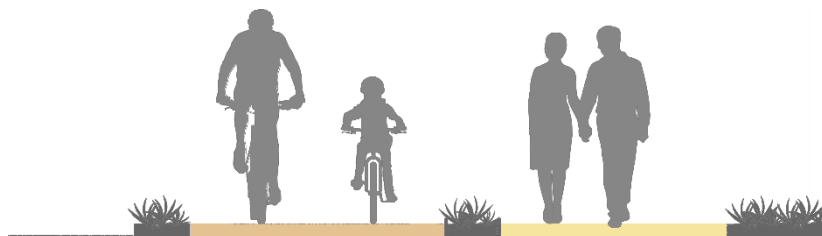

Miejsca przecięcia ciągów pieszych z drogami rowerowymi powinny być organizowane na tym samym poziomie – bez zmian wysokości, progów i pochylni, przy założeniu pierwszeństwa ruchu pieszego nad rowerowym.



Więcej informacji o dostępności przejść dla pieszych:
**Wrocławskie standardy dostępności przestrzeni miejskich,
rozd. 2. Przejścia dla pieszych**

2. Osiedlowe przestrzenie wspólne

2.1. Przestrzenie publiczne i ciągi piesze

Osiedlowe przestrzenie wspólne – przestrzenie sąsiedzkie – obejmują obszar całego osiedla wraz z prowadzącymi do niego ciągami pieszymi i ulicami dojazdowymi leżącymi w jego obrębie.

Jakość i dostępność przestrzeni sąsiedzkiej wpływają bezpośrednio na poczucie terytorialności i bezpieczeństwa mieszkańców a także – poziom identyfikacji z miejscem. Dlatego też podniesienie poziomu dostępności tych obszarów prowadzi do potęgowania poczucia zadowolenia z miejsca zamieszkania i wyższą ogólną ocenę jakości najbliższego otoczenia. Zarówno podczas projektowania, wykonywania, prowadzenia prac remontowych i modernizacyjnych oraz codziennej dbałości o wygląd osiedlowych przestrzeni wspólnych, konieczna jest szczególna dbałość o potrzeby wszystkich mieszkańców i użytkowników: seniorów, rodziców i opiekunów z małymi dziećmi, osób z niepełnosprawnością czy czasowymi ograniczeniami (w zakresie mobilności lub percepcji).

Osiedlowa przestrzeń wspólna powinna być organizowana w sposób uwzględniający różnorodne potrzeby jej użytkowników, w taki sposób, by w każdym przypadku mieli oni możliwość samodzielnego i bezpiecznego poruszania się w obrębie ciągów pieszych. W tym celu zalecane jest wyznaczenie w szerokości ciągu pieszego **trasy wolnej od przeszkód**, pozbawionej jakichkolwiek elementów ograniczających i zawężających. **Rekomendowana szerokość trasy wolnej od przeszkód wynosi 1,80 m**, minimalna dopuszczalna – 1,00 m.

trasa wolna
od przeszkód

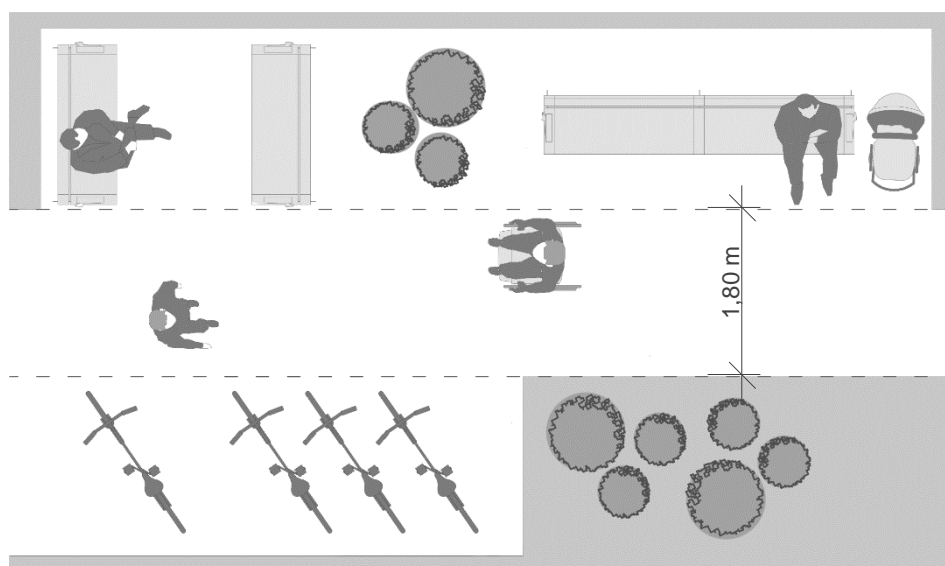

il. 25.

Zaleca się, by nawierzchnia ciągów pieszych była skontrastowana kolorystycznie i fakturowo w stosunku do nawierzchni występujących w bezpośrednim sąsiedztwie, szczególnie sąsiednich pasów funkcjonalno-przestrzennych, obejmujących małą architekturę, miejsca odpoczynku oraz inne urządzenia i elementy wyposażenia. Również przejścia dla pieszych i miejsca kolizji ruchu pieszego i rowerowego, zlokalizowane w poziomie chodnika, powinny mieć odmienną w stosunku do ciągu pieszego nawierzchnię, informującą o miejscu potencjalnie niebezpiecznym.

nawierzchnia

W przebiegu ciągu pieszego niedopuszczalne jest stosowanie pojedynczych stopni i uskoków.

W przypadku ciągu pieszego o szerokości mniejszej niż 1,60 m (zbyt wąskiego dla wygodnego minięcia się dwóch osób, szczególnie użytkowników wymagających większej przestrzeni) należy stosować lokalne poszerzenia, rozmieszczone co ok. 25 m, o szerokości co najmniej 1,80 m i długości co najmniej 1,50 m (zalecana długość: 2,00 m).

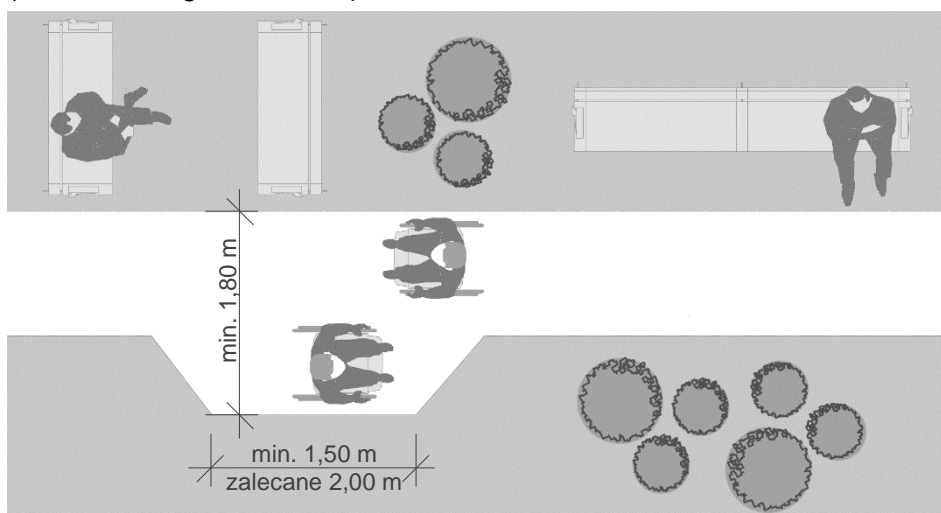
poszerzenia
ciągu pieszego

il. 26.

Minimalna wymagana wysokość skrajni ruchu pieszego powinna wynosić 2,50 m (w przypadku nowych inwestycji) i 2,20 m (w przypadku przebudowy lub remontu)¹⁹. Wszystkie daszki, balkony oraz stałe i ruchome osłony przeciwsłoneczne należy umieszczać na wysokości co najmniej 2,40 m powyżej poziomu ciągu pieszego²⁰.

wysokość
skrajni ruchu

Konieczne jest utrzymanie ciągów pieszych w dobrym stanie technicznym – bez nierówności i ubytków, które mogą stanowić zagrożenie dla użytkowników i ograniczać ich orientację w przestrzeni lub możliwość samodzielnego poruszania się.

¹⁹ Warunki techniczne dla dróg publicznych, § 54, ust. 4

²⁰ Warunki techniczne dla budynków, § 293, ust. 2

profil podłużny

Jeśli to możliwe (z uwagi na ukształtowanie terenu), **zaleca się, aby pochylenie podłużne ciągu pieszego nie przekraczało 5%**. W przypadku pochylenia przekraczającego 3% należy zapewnić miejsca odpoczynku w postaci wypłaszczonej odcinków, zlokalizowanych w odległości 15–20 m od siebie. Jeśli niemożliwe jest uzyskanie pochylenia mniejszego niż 5%, szczególnie w przypadku ciągów pieszych przebiegających po naturalnych pochyłościach (np. skarpach), zalecana jest w ich przypadku realizacja wytycznych jak dla pochylni (→ **tab. 03**) lub – jeśli to również nie będzie możliwe – wyznaczenie alternatywnego, dostępnego dla wszystkich ciągu pieszego, o nachyleniu zgodnym z **tab. 03**.

profil poprzeczny

W przypadku spadków poprzecznych należy stosować nachylenie nieprzekraczające 1%, a tam, gdzie nie jest to możliwe, dopuszcza się nachylenie do 2%. Jeżeli warunki terenowe wymagają zastosowania większego pochylenia, zalecane jest stosowanie jednego z poniższych rozwiązań:

1. rozwiązanie pochylenia poprzecznego pasa ruchu z podniesieniem krawężnika,
2. rozwiązanie pochylenia poprzecznego pasa ruchu ze zwiększonymi pochyleniami pasów

systemy odwadniające

il. 27.

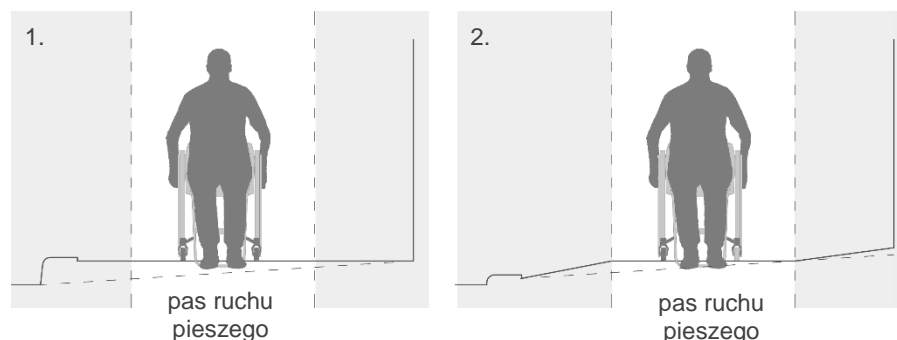

Jeśli w przebiegu ciągów pieszych lub pieszo-jezdnych oraz w sąsiedztwie przejść dla pieszych i przejazdów rowerowych występują elementy infrastruktury kanalizacyjnej, w szczególności obniżone korytka odprowadzające wodę opadową, należy stosować korytka bez zagłębienia (jako wzór nawierzchni) lub nie stosować go w ogóle. W przypadku stosowania innych rodzajów systemów odwadniających, **należy używać przekryć ażurowych ze szczelinami ułożonymi poprzecznie do kierunku ruchu (il. XX).**

il. 28.

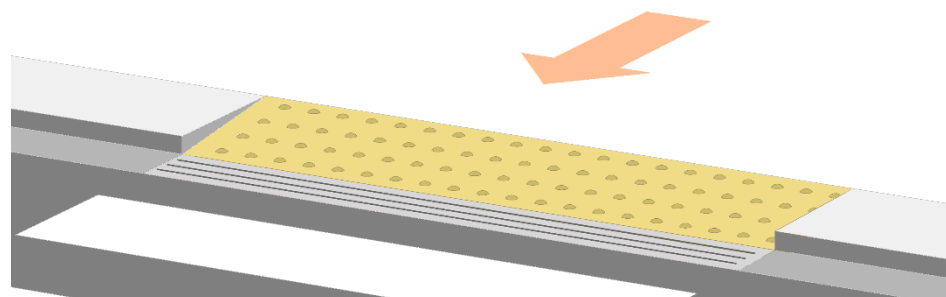

Wszystkie wpusty kanalizacyjne oraz ażurowe osłony otworów, znajdujące się w płaszczyźnie ciągu pieszego lub przejścia przez jezdnię, powinny posiadać **otwory nie większe niż 10 mm** (jeśli jest to niemożliwe – dopuszczalne są otwory do 20 mm)²¹.

W przypadku krat osłonowych lub jakichkolwiek innych elementów ażurowych, zaleca się stosowanie elementów o szczelinach ułożonych poprzecznie do kierunku ruchu i szerokości nieprzekraczającej 10 mm (jeśli jest to niemożliwe – dopuszczalne są otwory do 20 mm)²². Wszystkie elementy, takie jak wpusty kanalizacyjne, pokrywy urządzeń sieci uzbrojenia terenu i instalacji podziemnych, osłony otworów itp., powinny być lokalizowane poza szerokością trasy wolnej od przeszkód. Jeśli nie jest to możliwe, dopuszcza się umieszczenie ich w płaszczyźnie chodnika²³, przy czym różnice wysokości nie powinny przekraczać 5 mm.

elementy
w przebiegu
chodnika

➔ Jeśli w obrębie osiedlowych przestrzeni wspólnych konieczne jest stosowanie systemów prowadzenia (ścieżek dotykowych) należy projektować je i wykonywać zgodnie z wytycznymi:
Wrocławskie standardy dostępności przestrzeni miejskich, rozdz. 1.3. Nawierzchnie ciągów pieszych

2.2. Wyposażenie przestrzeni osiedlowych

Wszystkie elementy małej architektury i mebli miejskich, znajdujące się w przestrzeniach osiedlowych, należy lokalizować poza szerokością trasy wolnej od przeszkód (tak, by nie kolidowały one z ruchem pieszych i nie utrudniały orientacji w przestrzeni), jednak zawsze w jej bezpośrednim sąsiedztwie. Muszą być one dostępne i wygodne w użytkowaniu dla różnych grup użytkowników: z tego względu zaleca się stosowanie elementów pełniących te same funkcje, jednak o różnym wyglądzie i parametrach wymiarowych (np. ławki z podłokietnikami i bez, z oparciami i bez, z siedziskami na różnych wysokościach).

W celu zapewnienia bezpieczeństwa niedozwolone jest stosowanie elementów małej architektury i mebli miejskich o ostrych lub kanciastych krawędziach a wszystkie one muszą zostać wyraźnie oznaczone – ich barwa powinna kontrastować z kolorem tła: minimalny wymagany kontrast wynosi LRV=30.

Zaleca się ograniczanie lokalizowania słupków blokujących, ponieważ mogą one stanowić utrudnienie dla pieszych – szczególnie osób z niepełnosprawnością wzroku (słupki mogą je dezorientować i utrudniać poruszanie się). Jeśli jednak montaż słupków jest z jakiegoś powodu

słupki blokujące

²¹ Warunki techniczne dla budynków, § 294, ust. 2

²² Warunki techniczne dla budynków, § 294, ust. 2

²³ Warunki techniczne dla budynków, § 294, ust. 1

konieczny, należy lokalizować je w taki sposób, by nie utrudniały ruchu pieszych: wymagane jest zachowanie odległości między osiami słupków równej co najmniej **1,60 m**, oraz minimalnego dystansu równego 0,80 m od środka pasa prowadzącego (w przypadku jego lokalizacji) do krawędzi słupka. Konieczne jest także wyraźne skonstrastowanie słupków blokujących i tła, na którym się znajdują.

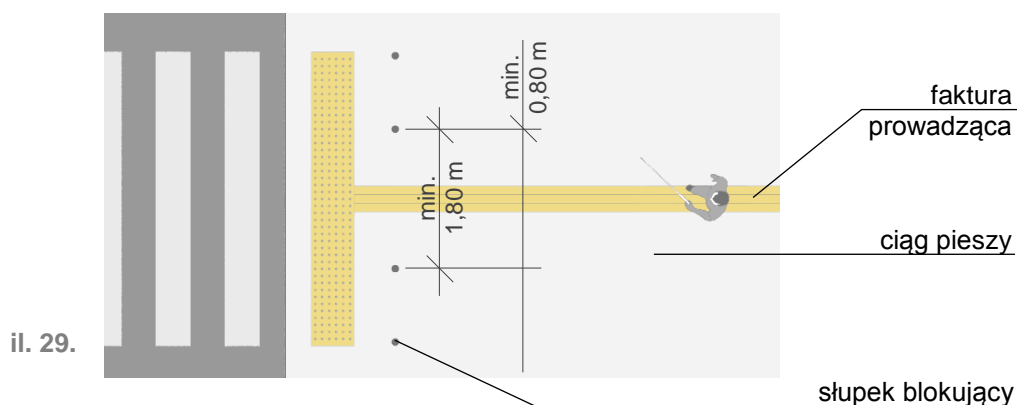

stojaki rowerowe

Stojaki rowerowe należy lokalizować w taki sposób, by poza przestrzenią zajmowaną przez nie i przez zaparkowane rowery możliwe było wyznaczenie trasy wolnej od przeszkód o szerokości co najmniej **1,60 m**. Konieczne jest także wyraźne skonstrastowanie stojaków rowerowych i tła, na którym się znajdują. W celu zapewnienia bezpieczeństwa niedozwolone jest stosowanie stojaków rowerowych o ostrych lub kanciastych krawędziach.

kosze na śmieci / kosze na psie odchody

Kosze na śmieci oraz kosze na psie odchody należy lokalizować w bezpośrednim sąsiedztwie trasy wolnej od przeszkód, jednak nigdy w jej przebiegu. Całkowita wysokość kosza nie może przekraczać 1,30 m, a miejsce wrzucania śmieci powinno znajdować się na wysokości do 1,00 m. Konieczne jest także zastosowanie kontrastu barwnego kosza i tła, na którym się znajduje.

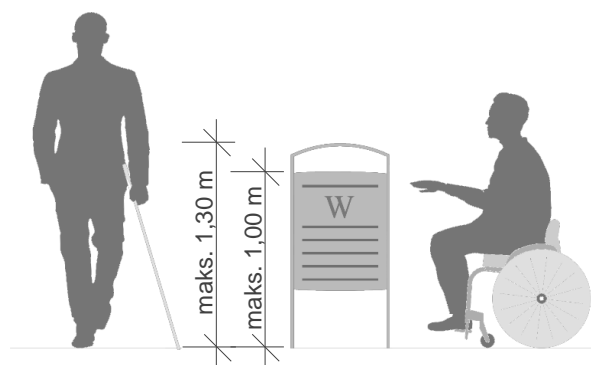

il. 30.

elementy pionowe w przestrzeniach

Wszystkie elementy pionowe, znajdujące się w przestrzeniach publicznych, powinny być lokalizowane poza szerokością trasy wolnej od przeszkód. Miejsce lokalizacji znaków drogowych, tablic informacyjnych i reklamowych powinno być stałe, tak by nie powodować dezorientacji wśród użytkowników z niepełnosprawnością wzroku.

Wszystkie znaki drogowe, latarnie i inne elementy, **zlokalizowane w ciągu pieszym**, powinny zostać oznaczone odblaskowymi pasami w kolorze skonstrastowanym z ich barwą²⁴, znajdującymi się na wysokości:

- 1,30-1,40 m powyżej poziomu posadzki
- 0,90-1,00 m powyżej poziomu posadzki
- 0,10-0,30 m powyżej poziomu posadzki (oznaczenie przydatne dla osób patrzących pod nogi).

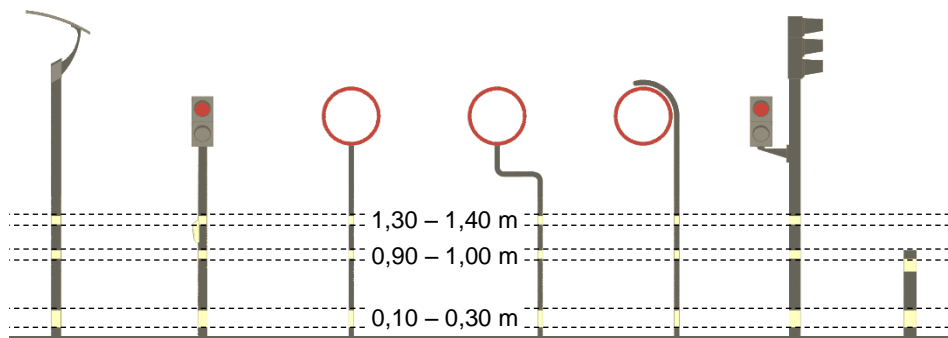

il. 31.

Wszystkie elementy, takie jak tablice informacyjne, reklamy i podobne urządzenia, muszą być tak sytuowane, wykonywane i mocowane, aby w żadnym przypadku nie stanowiły zagrożenia bezpieczeństwa dla użytkowników przestrzeni osiedlowych.

Minimalna dopuszczalna wysokość umieszczenia jakichkolwiek elementów w skrajni ruchu pieszego wynosi 2,50 m²⁵. W przypadku elementów umieszczonych niżej konieczne jest zastosowanie krawędzi ostrzegawczych (elementów zabezpieczających przed niekontrolowanym wejściem osoby z niepełnosprawnością wzroku) w ich dolnej części – do wysokości 0,30 m od poziomu terenu). Wysunięcie wystaw sklepowych, gablot reklamowych, obudów urządzeń technicznych i innych elementów tego rodzaju nie może przekraczać 0,50 m²⁶.

elementy
wiszące

Każdy element wysunięty poza płaszczyznę ściany należy lokalizować w taki sposób, by nie stanowił zagrożenia dla osób z niepełnosprawnością wzroku: należy:

- a. zasygnalizować go progiem o wysokości co najmniej 0,10 m, albo
- b. umieścić jego dolną krawędź nie wyżej niż 0,30 m od poziomu posadzki,

²⁴ Nie dotyczy to elementów zlokalizowanych poza szerokością ciągu komunikacyjnego, np. w pasie technicznym

²⁵ Minimalna wymagana wysokość skrajni ruchu pieszego 250 cm (w przypadku nowych inwestycji) oraz 220 cm (w przypadku przebudowy / remontu) - Warunki techniczne dla dróg publicznych, § 54, 4, przy czym *daszki, balkony oraz stałe i ruchome osłony przeciwsłoneczne mogą być umieszczane na wysokości co najmniej 2,4 m nad poziomem chodnika, z pozostawieniem nieosłoniętego pasma ruchu od strony jezdni o szerokości co najmniej 1 m* - Warunki techniczne dla budynków, § 293 ust. 2

²⁶ Warunki techniczne dla budynków, § 293 ust. 1 i 3

- c. w przypadku elementów wymagających podjazdu pod nie wózkem dolna krawędź może znajdować się nie wyżej niż 0,70 m powyżej poziomu posadzki.

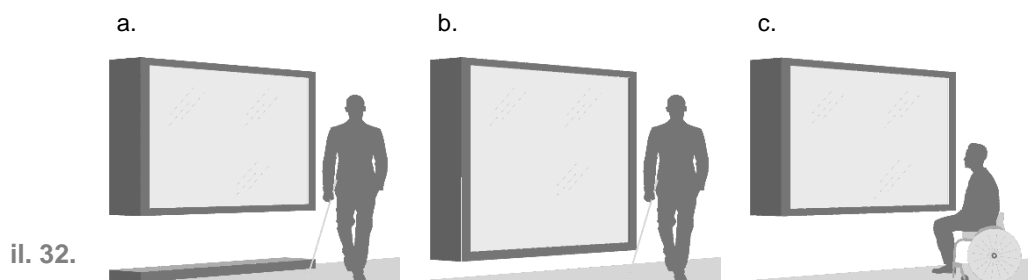

elementy na słupach i podporach

Brzeg elementów wolnostojących, umieszczonych na słupach lub podporach, może wystawać nie więcej niż 0,10 m poza te słupy lub podpory. Odległość ta może zostać zwiększona, jeśli²⁷:

- element taki zasygnalizuje się progiem lub barierką łączącą podpory, o wysokości co najmniej 0,10 m;
- dolna krawędź elementu znajduje się nie wyżej niż 0,30 m od posadzki (w przypadku elementów wymagających podjazdu pod nie wózkem nie wyżej niż 70 cm od posadzki);
- element umieszczony jest we wnęcie lub na krawędzi ciągu pieszego a za nim nie ma już przestrzeni pieszej – nie istnieje więc ryzyko wpadnięcia na niego.

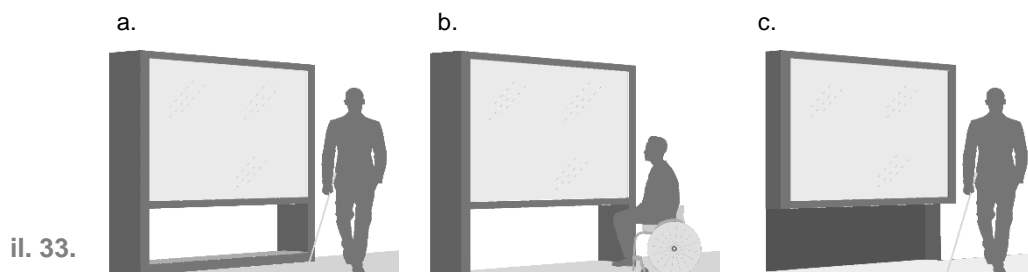

oświetlenie

Podczas planowania sztucznego oświetlenia przestrzeni osiedlowych należy uwzględnić warunki oświetlenia naturalnego oraz stosowane kolory i materiały nawierzchni oraz elementów wyposażenia. Konieczne jest zapewnienie dobrego poziomu oświetlenia powierzchni pionowych i poziomych, odpowiedniego kierunku światła (bez przesadnego zacinienia) oraz dystrybucję światła bez nadmiernych kontrastów. Zabronione jest stosowanie źródeł światła powodujących zjawiska oślepienia i odbicia (będącego powodem dyskomfortu szczególnie u osób z niepełnosprawnością wzroku). Oświetlenie powinno również wspomagać orientację w przestrzeniach osiedlowych a przy tym – podnosić komfort przebywania i poczucie bezpieczeństwa.

²⁷ Standardy Dostępności dla miasta Gdyni, s. 3-2/4

Wszystkie oprawy oświetleniowe, kierujące światło na ciąg pieszy, powinny być montowane powyżej linii wzroku pieszego (powyżej 1,80 m od podłoża) lub poza szerokością użytkową ciągu pieszego.

Z kolei wszystkie urządzenia oświetleniowe, w tym reklamy i szyldy, znajdujące się na zewnątrz budynków i w przestrzeniach osiedlowych, powinny być lokalizowane w taki sposób, by nie powodowały one uciążliwości dla przechodniów i kierowców. W przypadku stosowania podświetlenia w poziomie chodnika lub posadzki wymaga się dbałości o wysokie właściwości przeciwpoślizgowe zamontowanych urządzeń.

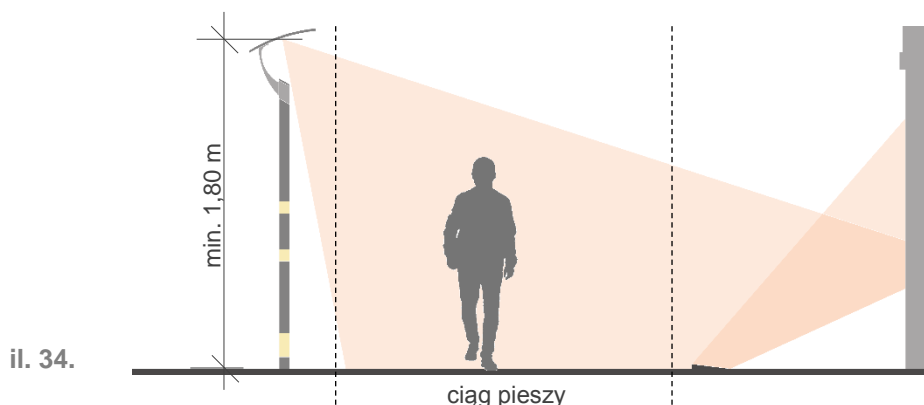

Zaleca się minimalne natężenie światła wynoszące²⁸:

- 100 luksów dla głównych ciągów pieszych i trasy wolnej od przeszkód,
- 100 luksów dla bocznych ciągów pieszych,
- 100-150 luksów dla skrzyżowań ciągów pieszych,
- 100 luksów dla przejść dla pieszych,
- 100 luksów dla pochylni,
- 100 luksów dla schodów.

➔ Więcej informacji o dostępnym wyposażeniu miejskich przestrzeni publicznych:

Wrocławskie standardy dostępności przestrzeni miejskich, rozdz. 3. Wyposażenie miejskich przestrzeni publicznych

2.3. Przestrzenie rekreacyjne

W obrębie osiedlowych terenów rekreacyjnych zalecane jest stosowanie różnych faktur i kolorystyki nawierzchni dla różnych stref funkcjonalnych (zróżnicowanie faktur na głównych i bocznych trasach pieszych, w miejscach odpoczynku, strefie placu zabaw, siłowni zewnętrznej itp.). Konieczne jest również zachowanie minimalnej bezpiecznej skrajni ruchu pieszego – gałęzie drzew ani inne obiekty, w tym elementy infrastruktury nie mogą znajdować się niżej niż 2,20 m ponad poziomem nawierzchni.

²⁸ UTK: *Ekspertyza w zakresie dostępności...*, s. 134

miejsca
odpoczynku

W obrębie przestrzeni osiedlowych konieczne jest zapewnienie możliwości odpoczynku i miejsc spotkań mieszkańców.

Miejsca do siedzenia, podobnie, jak inne elementy małej architektury, powinny być lokalizowane w najbliższym sąsiedztwie pasa ruchu pieszego, jednak nie bezpośrednio w jego obrębie: ani elementy infrastruktury, ani też osoby odpoczywające, nie mogą zajmować szerokości trasy wolnej od przeszkód. Przestrzeń spotkań i odpoczynku należy wyposażyć w siedzisko (ławkę) z oparciem i podłokietnikami – co najmniej 1/3 przewidzianych miejsc siedzących powinna posiadać obustronne podłokietniki i oparcie. Konieczne jest także dobranie miejsc siedzących, spełniających podstawowe wymagania wymiarowe (il. XX). Poza miejscami do siedzenia, rekomendowany jest również montaż miejsc odpoczynku na stojąco (il. XX).

il. 35.

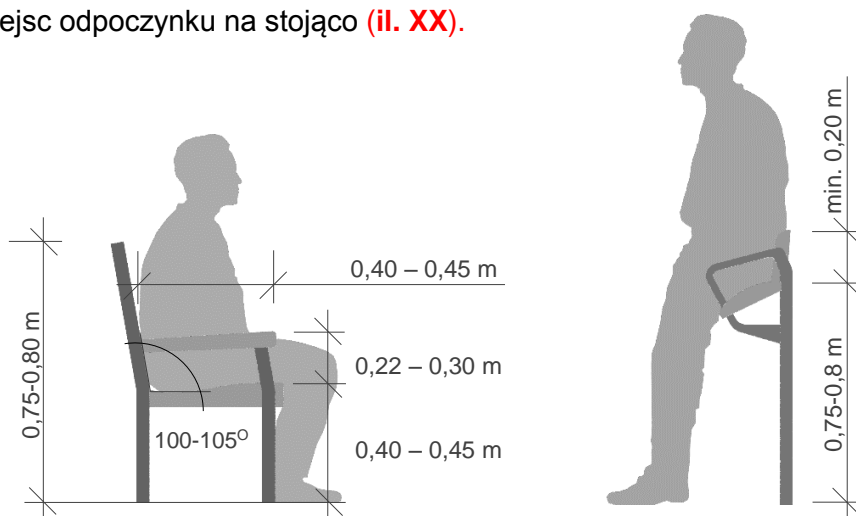

W obrębie miejsc odpoczynku zalecane jest zapewnienie miejsca do zaparkowania wózka lub roweru: zalecana **głębokość miejsca postoju dla wózka wynosi 1,80 m**, minimalna wymagana – 1,40 m. Głębokość miejsca postoju dla roweru nie powinna być mniejsza niż 2,00 m.

W przypadku montażu w przestrzeniach osiedlowych **stołów**, należy zapewnić możliwość podjechania do nich wózkiem. Konieczna jest również wolna przestrzeń manewrowa o wymiarach nie mniejszych niż 1,50x1,50 m. Zalecane jest umieszczenie w przestrzeni stołów miejsca dla użytkownika wózka (poprzez wysunięcie blatu stołu lub skrócenie ławki): blat powinien znajdować się na wysokości co najmniej 0,70 m od poziomu podłoża; pod blatem należy zapewnić przestrzeń o szerokości nie mniejszej od 0,90 m i głębokości 0,60 m.

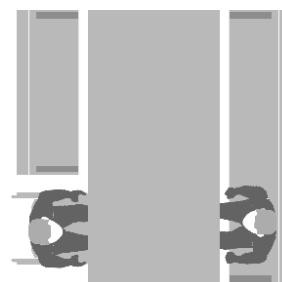

il. 36.

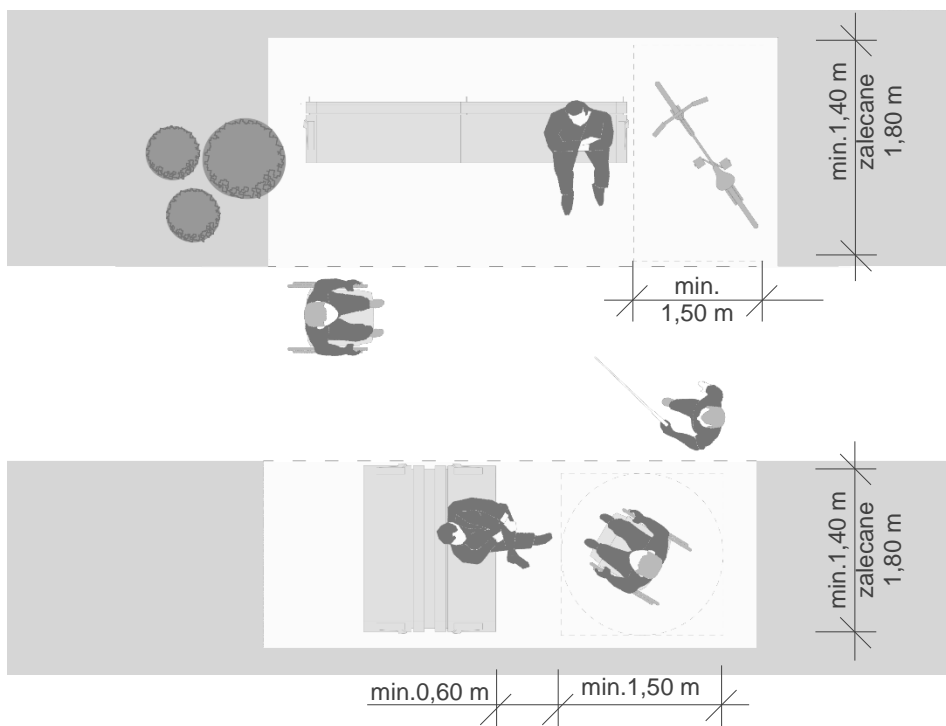

il. 37.

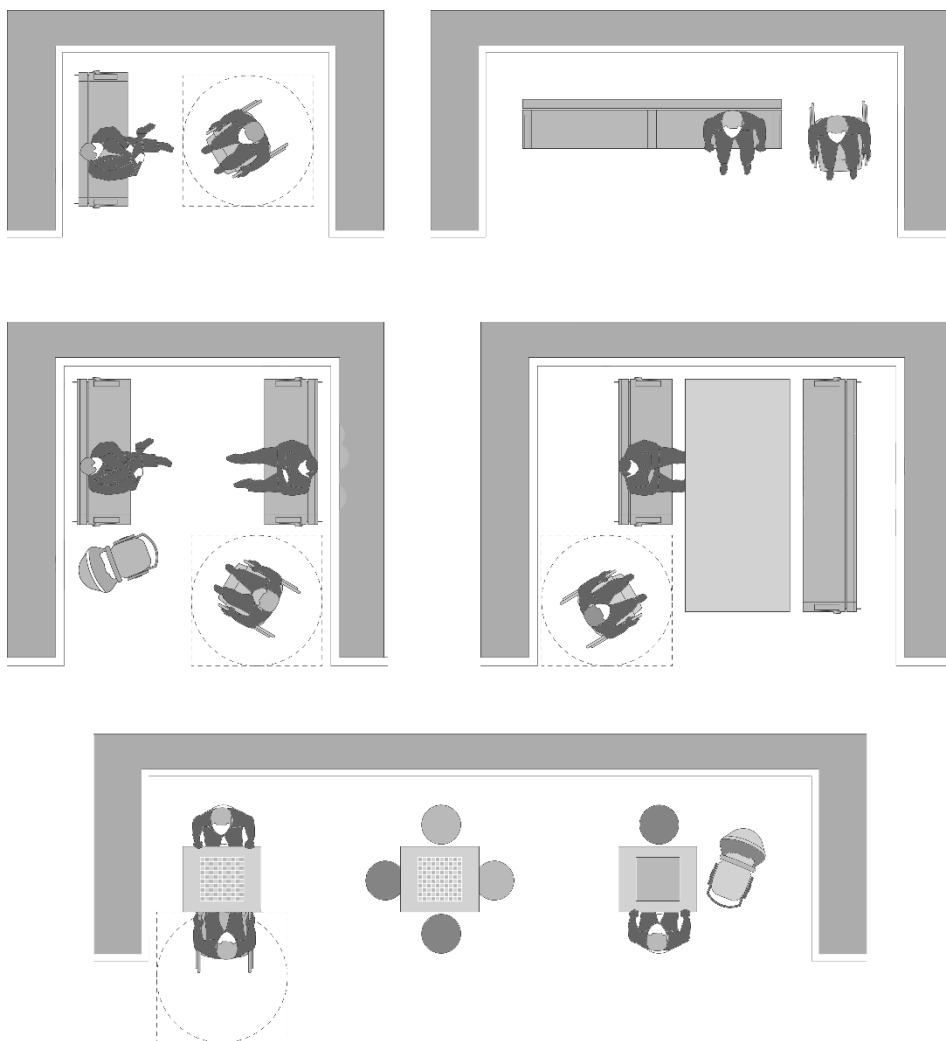

il. 38.

Zaleca się zróżnicowanie miejsc odpoczynku w obrębie parków i skwerów a także montowanie siedzisk / oparc do odpoczynku osób stojących oraz stołów (piknikowych, do gry w szachy itp. – il. XX):

place zabaw

W zespole budynków wielorodzinnych objętych jednym pozwoleniem na budowę powinny zostać przewidziane **place zabaw dla dzieci najmłodszych i dostępne miejsca rekreacyjne**, przy czym co najmniej 30% tej powierzchni powinno znajdować się na terenie biologicznie czynnym, chyba, że przepisy odrębne stanowią inaczej²⁹. Odległość placów zabaw i miejsc rekreacyjnych od linii rozgraniczających ulicę, od okien pomieszczeń przeznaczonych na pobyt ludzi oraz od miejsc gromadzenia odpadów powinna wynosić co najmniej 10 m³⁰. Zaleca się, aby w obrębie lokalizacji zespołów mieszkaniowych odległość od najdalej położonego wejścia do budynku w przypadku placów zabaw wynosiła 50 m, a w przypadku miejsc odpoczynku i rekreacji – 80 m.

Nasłonecznienie placu zabaw dla dzieci musi wynosić nie mniej niż 4 godziny, liczone w dniach równonocy (21 marca i 21 września) w godzinach 10.00-16.00; w zabudowie śródmiejskiej dopuszcza się nasłonecznienie nie krótsze niż 2 godziny³¹.

Dostępny plac zabaw to **bezpieczna przestrzeń i przeznaczona do rekreacji infrastruktura towarzysząca**, zaprojektowane i wykonane w taki sposób, **aby mogli z niej skorzystać wszyscy użytkownicy**, w największym możliwym stopniu (godząc potrzeby osób z różnymi ograniczeniami), bez potrzeby adaptacji bądź wyspecjalizowanego projektowania (**bez rozwiązań dedykowanych specjalnie dla osób z niepełnosprawnością**).

Ponieważ na placu zabaw przebywają przede wszystkim dzieci wraz z opiekunami, zakłada się, że poruszanie się po obiekcie powinno być jak najbardziej ułatwione, ale dopuszczalne są elementy, przy których potrzebna jest asysta, przy czym istotne jest, by w każdym przypadku ta obecność była zawsze możliwa.

Zaleca się, aby każdy plac zabaw na terenie miasta pełnił funkcję włączającą: pozwalał na zabawę wszystkich dzieci, niezależnie od wieku i stopnia ich sprawności.

Plac zabaw powinien być ogrodzony – zaleca się ogrodzenia o wysokości ok. 1,00 m. Bramka lub furtka wejściowa, prowadząca na plac zabaw, powinna mieć szerokość co najmniej 0,90 m, przy czym należy również zapewnić możliwość otwarcia jej do szerokości co najmniej 2,15 m (jest to szerokość wystarczająca do wjazdu karetki na plac zabaw).

²⁹ Warunki techniczne dla budynków, § 40

³⁰ Warunki techniczne dla budynków, § 40

³¹ Warunki techniczne dla budynków, § 40

Jeśli – z uwagi na wielkość placu zabaw i układ poszczególnych urządzeń – wjazd karetki na plac zabaw nie jest możliwy, konieczne jest zapewnienie możliwości dojazdu jak najbliższej bramki / furtki wejściowej.

Zaleca się, aby bramki / furtki placów zabaw otwierały się na zewnątrz i w każdym wypadku pozbawione były progów lub innych elementów utrudniających przejazd wózka. Skrzydło bramki / furtki powinno otwierać się do szerokości 110 stopni. Jeżeli w bramce zamontowany jest mechanizm samozamykający, należy zadbać, by zamykał się po co najmniej 5 sekundach (dając możliwość bezpiecznego przejścia osobom o obniżonej mobilności). Możliwe jest także wyposażenie samozamykacza w czujnik ruchu.

W przypadku montażu w strefie wejściowej na plac zabaw elementów ażurowych typu *dogstop* konieczne jest zapewnienie przejścia o szerokości nie mniejszej niż 0,90 m. Należy również wybierać urządzenia o rozstaw prętów nie przekraczającym 10 mm (jeśli jest to niemożliwe, maksymalna dopuszczalna średnica otworów może wynosić 20 mm).

Wszystkie elementy wyposażenia i urządzenia zabawowe powinny być wykonywane z **materiałów przyjaznych** oraz posiadać gładkie powierzchnie i obłe kształty – zaleca się wyprofilowane i powierzchniowo obrobione drewno oraz wytrzymałe tworzywa sztuczne: szczegółowe wytyczne dla wyposażenia placów zabaw przedstawiają obowiązujące normy³². Należy pamiętać, że każde z urządzeń terenowych placu zabaw ma swoją **strefę bezpieczeństwa**: obszar, na którym powinna znajdować się nawierzchnia bezpieczna i który zależy od wysokości potencjalnego upadku, czyli od wysokości, na jakiej mogą bawić się dzieci; wymaga się, by strefę bezpieczeństwa dla poszczególnych elementów wyposażenia ustalać wg obowiązujących norm³³.

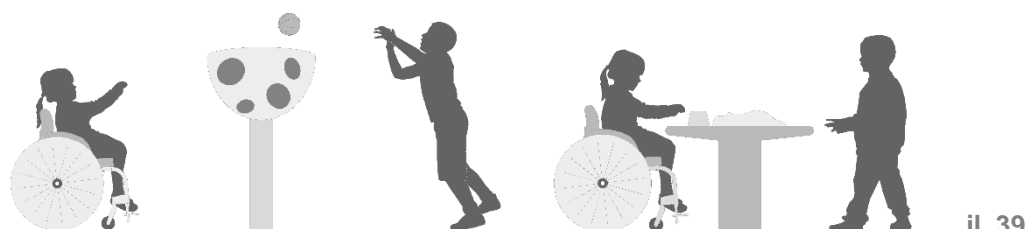

il. 39.

W obrębie placów zabaw zalecane jest stosowanie urządzeń i elementów wyposażenia **zachęcających do różnych form aktywności** (zabaw ruchowych, społecznych, kreatywnych, konstrukcyjnych itp.). Poszczególne elementy powinny oddziaływać na różne zmysły, pozwalając przy tym na zabawę niezależnie od wieku i stopnia

³² PN-EN-1176:2009 oraz unormowana dyrektywa w sprawie ogólnego bezpieczeństwa produktów (2001/95/WE)

³³ PN-EN-1176:2009

sprawności. Powinny również być dostosowane do potrzeb maksymalnie dużej grupy użytkowników – w tym dzieci i opiekunów z niepełnosprawnością (podniesione piaskownice, pochylnie, rodzinne huśtawki typu „orle gniazdo” itp. – **il. XX i XX**). Należy pamiętać, że **place zabaw powinny stanowić miejsce wspólnej zabawy wszystkich dzieci**, dlatego też nie należy stosować urządzeń przeznaczonych wyłącznie dla osób z niepełnosprawnościami na osiedlowym placu zabaw – w takim miejscu będą one stygmatyzujące.

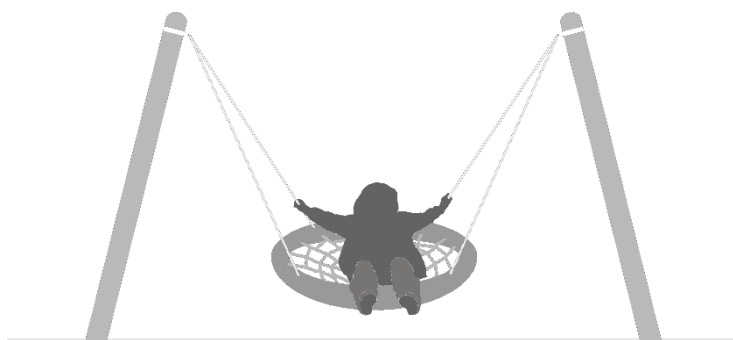

il. 40.

Przepisy Prawa budowlanego zaliczają place zabaw do kategorii elementów małej architektury, traktowanych jako budowle, w związku z czym **zarządcy i właściciele placów zabaw mają obowiązek dokonywania regularnych przeglądów technicznych urządzeń i utrzymywania ich w należytym stanie technicznym i estetycznym**, czyli dokonywania napraw i przeprowadzanie konserwacji³⁴. Niezastosowanie się do tego przepisu wiąże się z możliwością ukarania zarządcy lub właściciela³⁵.

Norma PN-EN 1176-7 zaleca, aby prowadzić trzy rodzaje kontroli placów zabaw³⁶:

▫ **Kontrola rutynowa (regularne oględziny)**

Kontrola rutynowa obejmuje sprawdzenie ogólnego stanu całego placu zabaw i poszczególnych urządzeń, znajdujących się w jego obrębie – przede wszystkim uszkodzenia wynikające z aktów wandalizmu. Oględziny mogą być prowadzone przez administratora terenu lub osoby przez niego wskazane. Powinna ona zostać również udokumentowana (np. w książce placu zabaw lub innym dokumencie pisemnym). Kontrola rutynowa powinna opierać się o przedstawioną przez dostawcę wyposażenia listę kluczowych kryteriów.

Terminy inspekcji można uzależnić od częstotliwości, z jaką dzieci korzystają z placu zabaw, pory roku i ryzyka wandalizmu, jednak nie powinna ona odbywać się rzadziej niż 1 raz w tygodniu.

³⁴ Prawo budowlane, art. 61, ust. 1 oraz art. 5, ust. 2

³⁵ Prawo budowlane, art. 91a

³⁶ *Bezpieczny plac zabaw*, s. 16

▫ **Kontrola funkcjonalna**

W czasie kontroli funkcjonalnej sprawdzane są poszczególne elementy wyposażenia placu zabaw i urządzenia zabawowe. Inspekcja dokonywana jest pod kątem zużycia sprzętu i materiałów. Podobnie jak w przypadku kontroli rutynowej, również kontrolę funkcjonalną może prowadzić administrator terenu albo osoba przez niego wyznaczona, a ustalenia z jej przebiegu należy odnotować w dokumentacji związanej z utrzymaniem placu.

Kontrola funkcjonalna powinna być prowadzona średnio co 1-3 miesiące.

▫ **Coroczna kontrola podstawowa**

Kontrola tego rodzaju powinna być przeprowadzona z udziałem specjalistów niezależnych od właściciela czy administratora terenu. W jej trakcie sprawdzane jest zużycie poszczególnych urządzeń, stan fundamentów i nawierzchni, a także bezpieczeństwo sprzętów wynikające z prowadzonych wcześniej napraw. Wybierając instytucję, prowadzącą taką kontrolę, należy dokładnie sprawdzić zakres jej kompetencji oraz posiadanie odpowiedniego ubezpieczenia od odpowiedzialności cywilnej.

Zaleca się, aby **przeglądy techniczne obejmowały** nie tylko poszczególne urządzenia, ale **cały plac zabaw**, włącznie ciągami pieszymi, ogrodzeniami, miejscami odpoczynku oraz strefą wejściową³⁷.



Więcej informacji o dostępnych placach zabaw:

**Wrocławskie standardy dostępności przestrzeni miejskich,
rozdz. 7.2. Place zabaw**

Według przepisów prawa, siłownie zewnętrzne to wydzielone miejsca, na których znajdują się zainstalowane na stałe urządzenia rekreacyjne, służące do wykonywania ćwiczeń fizycznych przez użytkowników bez nadzoru i pomocy z zewnątrz. Dlatego też przestrzenie tego rodzaju przeznaczone są dla osób dorosłych i młodzieży powyżej 14 roku życia lub o wzroście powyżej 1,40 m³⁸.

Zaleca się, aby do każdego z urządzeń siłowni zewnętrznych zapewnić pełny dostęp, obejmujący potrzeby wszystkich użytkowników, przy czym **możliwość korzystania z poszczególnych urządzeń jest zawsze regulowana przez ich specyfikację techniczną.**

**siłownie
zewnętrzne**

³⁷ *Bezpieczny plac zabaw*, s. 16

³⁸ wg PN-EN 16630:2015-06 – „Wyposażenie siłowni plenerowych zainstalowanych na stałe – wymagania bezpieczeństwa i metody badań”

Przepisy Prawa budowlanego zaliczają siłownie zewnętrzne, podobnie jak place zabaw, do kategorii elementów małej architektury, traktowanych jako budowle, w związku z czym **zarządcy i właściciele siłowni zewnętrznych mają obowiązek dokonywania regularnych przeglądów technicznych urządzeń i utrzymywania ich w należyłym stanie technicznym i estetycznym, czyli dokonywania napraw i przeprowadzanie konserwacji**³⁹. Niezastosowanie się do tego przepisu wiąże się z możliwością ukarania zarządcy lub właściciela⁴⁰.

W miarę możliwości zaleca się montaż takich urządzeń, z których korzystać będą mogli wszyscy mieszkańcy i użytkownicy osiedlowych przestrzeni wspólnych – niezależnie od wieku i stopnia sprawności.

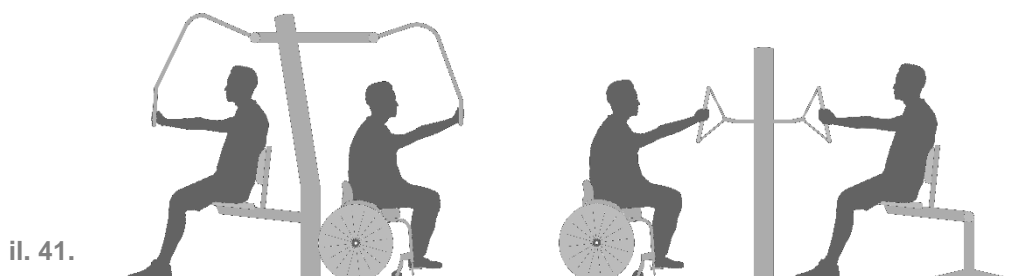

Wszystkie urządzenia przeznaczone do ćwiczeń powinny zostać wyposażone w prostą instrukcję użytkowania – z opisem i schematami poszczególnych ćwiczeń.

➔ Więcej informacji o dostępnych siłowniach zewnętrznych **Wrocławskie standardy dostępności przestrzeni miejskich, rozdz. 7.3. Zewnętrzne obiekty sportowe i siłownie miejskie**

wybiegi dla psów

W obrębie przestrzeni osiedlowych zalecane jest wyznaczanie terenów przeznaczonych dla psów: ogrodzonych wybiegów. Podstawową funkcją takich terenów jest możliwość bezpiecznego wybiegania psa bez smyczy na **ogrodzonym terenie**. W obrębie wybiegów psy mają zapewnioną aktywność fizyczną i towarzystwo innych psów a także – możliwość swobodnej socjalizacji.

Wybieg dla psów powinien być ogrodzony – zaleca się ogrodzenia o wysokości ok. 1,80 m. Bramka wejściowa powinna mieć szerokość co najmniej 0,90 m, przy czym należy również zapewnić możliwość otwarcia jej do szerokości co najmniej 2,15 m (jest to szerokość wystarczająca do wjazdu karetki). Zaleca się, aby bramki wejściowe na teren wybiegów dla psów otwierały się na zewnątrz i w każdym

³⁹ Prawo budowlane, art. 61, pkt. 1 oraz art. 5, ust. 2

⁴⁰ Prawo budowlane, art. 91a

wypadku pozbawione były progów lub innych elementów, utrudniających przejazd wózka. Skrzydło bramki powinno otwierać się do szerokości 110 stopni. Jeżeli w bramce zamontowany jest mechanizm samozamykający, należy zadbać, by zamykał się po co najmniej 5 sekundach. Możliwe jest także wyposażenie go w czujnik ruchu, aby umożliwić wejście na teren placu zabaw wszystkim użytkownikom, niezależnie od stopnia ich mobilności.

W najbliższym sąsiedztwie wybiegu zalecany jest montaż koszy na śmieci i koszy na psie odchody a także – lokalizacja miejsc odpoczynku dla właścicieli psów (→ 2.3. **Przestrzenie rekreacyjne – miejsca odpoczynku**).

2.4. Obiekty wspólnotowe i usługowe

Obiekty wspólnotowe (siedziba spółdzielni / wspólnoty, świetlice, obiekty kultury i miejsca spotkań) oraz obiekty usługowe (punkty gastronomiczne, handlowe i usługowe) zlokalizowane na terenie osiedli, powinny być dostępne dla wszystkich użytkowników i dostosowane do ich potrzeb.

Siedziba wspólnoty – jako miejsce szczególnie istotne – powinna być zaaranżowana ze szczególną dbałością o dostępność dla wszystkich użytkowników. Należy brać pod uwagę ich różnorodność – w jednej wspólnocie mieszkają bowiem obok siebie zarówno seniorzy, rodzice i opiekunowie z małymi dziećmi czy osoby z niepełnosprawnością. Podobnie osiedlowe **świetlice** czy **miejsca spotkań**, gromadzące wszystkich mieszkańców i stanowiące obszary o szczególnym znaczeniu dla wspólnoty sąsiedzkiej, powinny zostać dostosowane do różnorodnych potrzeb wszystkich użytkowników. Niedopuszczalna jest bowiem sytuacja, w której część mieszkańców – z uwagi na bariery architektoniczne czy infrastrukturalne – zostaje wyłączona z możliwości uczestniczenia w spotkaniach wspólnoty sąsiedzkiej.

Strefa wejściowa obiektu wspólnotowego powinna być łatwa do odnalezienia i dostępna dla wszystkich użytkowników. Do wejścia należy doprowadzić utwardzone dojścia i dojazdy o szerokości co najmniej 1,50 m. Przynajmniej jedno dojście powinno zapewniać dostęp dla wszystkich użytkowników, w tym osób poruszających się na wózkach: wejście do budynku powinno znajdować się na poziomie terenu lub być dostępne za pomocą pochylni o odpowiednich parametrach (→ 3.2. **Komunikacja pionowa – pochylnia**). Jeśli wejście znajduje się ponad lub poniżej poziomu terenu, a nie ma możliwości wykonania pochylni o odpowiednich parametrach, możliwe jest wyposażenie budynku w windę zewnętrzną (→ 3.2. **Komunikacja**

obiekty
wspólnotowe

pionowa – dźwig osobowy) lub (ewentualnie) podnośnik
 (→ 3.2. Komunikacja pionowa – podnośnik).



il. 42.

Położenie **drzwi wejściowych** do siedziby wspólnoty oraz kształt i wymiary korytarzy wejściowych powinny umożliwiać dogodne warunki ruchu wszystkim użytkownikom. Wejście do budynku powinno być łatwe do odnalezienia, również przez osoby z niepełnosprawnością wzroku (w tym celu należy zastosować kontrasty kolorystyczne, wyróżniające drzwi wejściowe z tła, oraz zmianę faktury nawierzchni w strefie wejściowej). Zalecane jest także wprowadzenie dwóch niezależnych źródeł światła, zapewniających prawidłowe **oświetlenie strefy wejściowej**: pierwsze należy umieścić powyżej zadaszenia strefy wejściowej (w celu ułatwienia jej odnalezienia), drugie – bezpośrednio nad drzwiami wejściowymi do budynku (zapewniające optymalne doświetlenie strefy wejściowej).

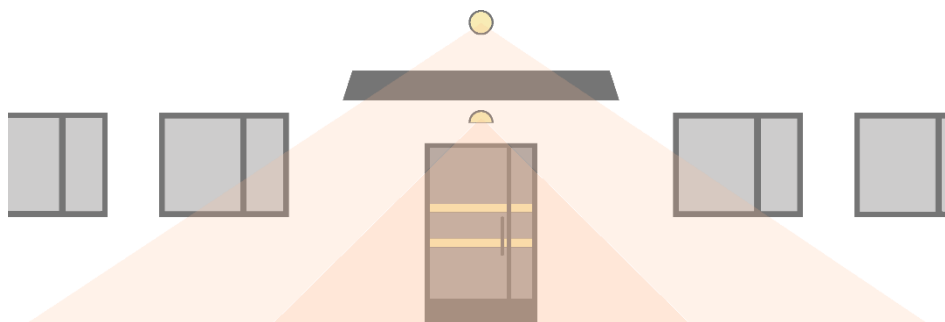

il. 43.

Zaleca się, by główne wejście do budynku służyło wszystkim użytkownikom, jeśli jednak główne drzwi wejściowe nie są dostępne dla wszystkich (w tym osób poruszających się na wózkach, osób z wózkami dziecięcymi oraz osób z problemami w poruszaniu się), konieczne jest umieszczenia oznaczenia, informującego o tym, gdzie znajduje się wejście dostępne (→il. XX).

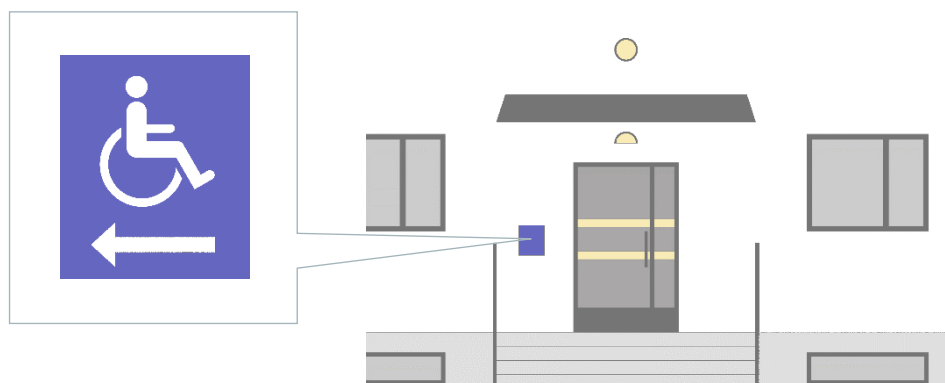

il. 44.

Jeśli do obiektu nie prowadzi wejście dostępne i nie ma technicznych możliwości jego zapewnienia, zarządca siedziby / wspólnota ma obowiązek zorganizowania dodatkowego punktu obsługi mieszkańców – w miejscu dostępnym dla wszystkich użytkowników.

Drzwi wejściowe do budynku i ogólnodostępnych pomieszczeń użytkowych powinny mieć w świetle ościeżnicy co najmniej: szerokość 0,90 m i wysokość 2,00 m⁴¹, przy czym zaleca się, aby wszystkie drzwi otwierane ręcznie miały szerokość 0,90-1,00 m: mniejsze mogą utrudnić wjazd wózka, szersze – ze względu na swoje gabaryty – mogą być niewygodne do otworzenia. W przypadku zastosowania drzwi zewnętrznych dwuskrzydłowych szerokość skrzydła głównego nie powinna być mniejsza niż 0,90 m.

Wysokość **progów** drzwi wejściowych do budynku nie powinna przekraczać 20 mm, przy czym – dla komfortu użytkowników wózków, osób z wózkami dziecięcymi oraz osób, mających problemy w poruszaniu się, **zalecane są drzwi bez progów** lub o progach nieprzekraczających 10 mm. Przed drzwiami wejściowymi powinna znajdować się przestrzeń manewrowa dla wózka o wymiarach minimalnych 1,50x1,50 m.

Jeśli do budynku prowadzą drzwi wahadłowe lub obrotowe, konieczne jest zapewnienie dla nich alternatywy w postaci drzwi rozwieranych lub rozsuwanych, przy czym konieczne jest też, aby drzwi rozwierane miały klamkę zarówno po stronie zewnętrznej, jak i wewnętrznej.

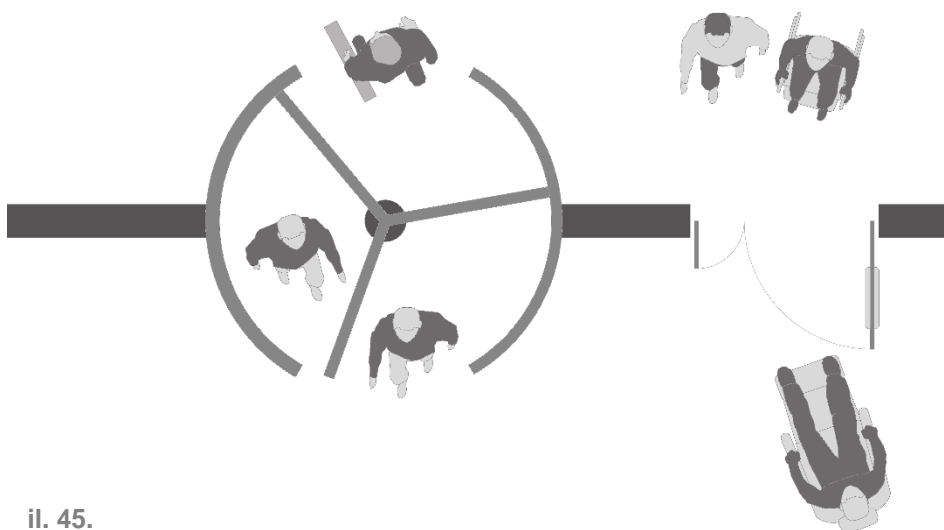

il. 45.

Jeżeli przed wejściem do budynku znajduje się kratka lub wycieraczka, średnica lub szerokość jej otworów nie powinna przekraczać 10 mm (jeśli jest to niemożliwe, maksymalna dopuszczalna średnica otworów może wynosić 20 mm).

W przypadku zastosowania **drzwi szklanych** lub drzwi z przeszkleniami lub też innych **przegród szklanych**, wymagane jest stosowanie

⁴¹ Warunki techniczne dla budynków, § 62

szyb ze szkła bezpiecznego. Konieczne jest też oznaczenie ich przynajmniej dwoma pasami kontrastującymi kolorystycznie z tłem: umieszczonymi na wysokości: 1,30–1,40 m (pierwszy pas) i 0,90–1,00 m (drugi pas). Zalecane jest umieszczenie także trzeciego pasa na wysokości 0,10–0,30 m, przydatnego dla osób patrzących pod nogi. Minimalna szerokość pasów wynosi 0,10 m. W obrębie pasów mogą być umieszczone znaki, symbole lub motywy graficzne. Konieczne jest zapewnienie kontrastu pasów i tła na poziomie min. LRV=60 w każdym warunkach oświetleniowych.

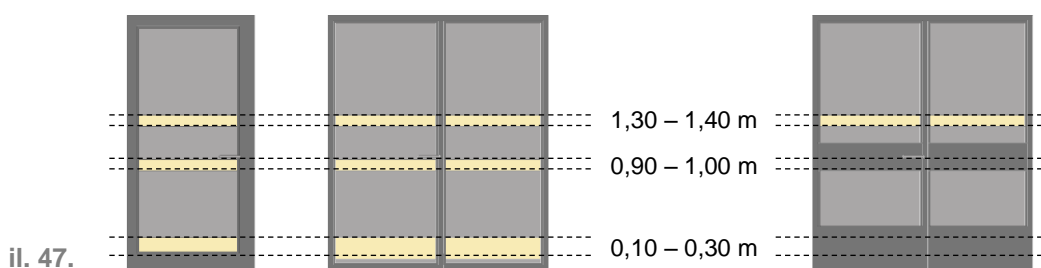
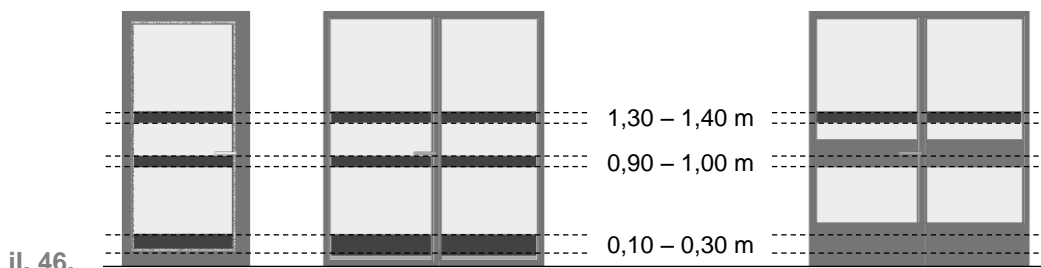

Zaleca się także, aby dolna krawędź przeszklonych drzwi wejściowych była zabezpieczona w sposób chroniący przed uderzeniem kołami wózka do wysokości 0,40 m (np. poprzez zastosowanie listwy do tej wysokości lub innego elementu chroniącego szkło).

Jeśli w budynku znajduje się **informacja lub recepcja**, punkt tego rodzaju powinien być zlokalizowany jak najbliżej wejścia. Zaleca się, aby informacja / recepcja była wyróżniona za pomocą elementów architektury lub kontrastu wizualnego. Konieczne jest, aby lada recepcji / punktu informacyjnego była obniżona do wysokości maksymalnej 0,80 m na odcinku co najmniej 0,90 m.

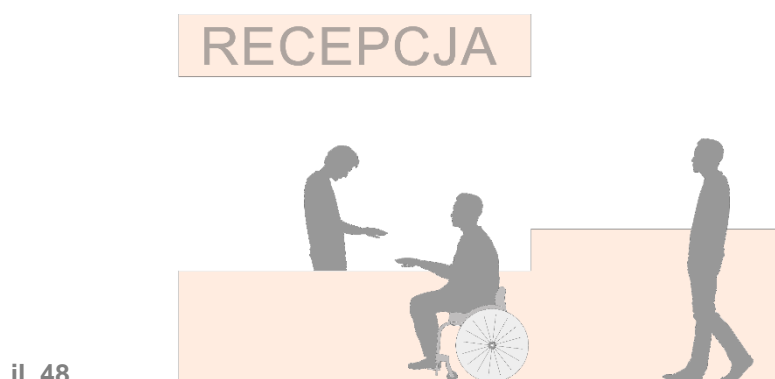

Osoba znajdująca się w recepcji musi być widoczna, zarówno dla osoby siedzącej, jak i stojącej. Rekomenduje się również, aby recepcję / punkt informacyjny wyposażać w stanowiskową pętlę indukcyjną (oznaczoną w odpowiedni sposób):



il. 49.

Korytarze i ciągi komunikacyjne powinny być dostosowane do potrzeb wszystkich użytkowników. Minimalna szerokość korytarza powinna wynosić 1,20 m, minimalna długość – 1,50 m poza polem otwierania się drzwi (→il. XX). Zaleca się, aby w miarę możliwości szerokość korytarza wynosiła 1,80 m – dla ważniejszych ciągów komunikacyjnych i co najmniej 1,20 m – dla ciągów drugorzędnych. Szerokość ta może być ograniczona do 0,90 m na długości nie większej niż 0,50 m.

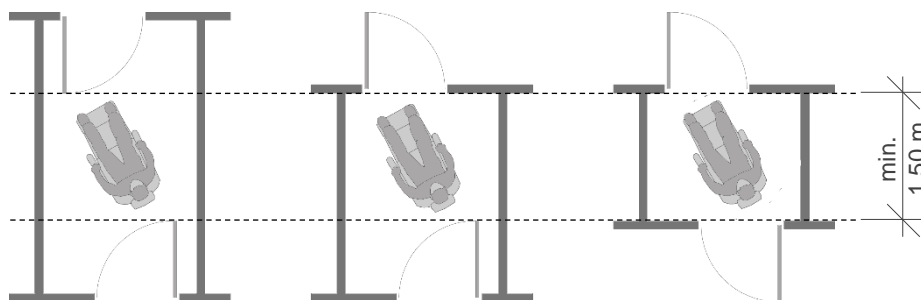

il. 50.

Wszystkie **pomieszczenia** – zarówno te przeznaczone do obsługi klientów czy spotkań z mieszkańcami jak i pomieszczenia dla pracowników – powinny być zaaranżowane w sposób logiczny i przewidywalny, z wydzielonymi (w miarę możliwości – kolorystycznie i fakturowo) ciągami komunikacyjnymi. Oświetlenie – naturalne i sztuczne – powinno równomiernie oświetlać całą ich powierzchnię a oświetlenie światłem sztucznym połączonych ze sobą pomieszczeń nie może wykazywać różnic natężenia, wywołujących zjawisko olśnienia przy przejściu pomiędzy tymi pomieszczeniami. Zaleca się także umieszczanie ściennych oznaczeń informujących o przeznaczeniu pomieszczenia: oznaczenia te powinny mieć formę wizualną (piktogram) oraz opis brajlowski. Zalecane jest oznaczenie numerem wszystkich pomieszczeń wychodzących z głównych ciągów komunikacyjnych w obiekcie a pomieszczenia najbardziej charakterystyczne powinny być opisane słowem brajlowskim wraz z numerem. Numer brajlowski może być połączony z tablicą informacyjną przy drzwiach lub występować odrębnie. Dla oznaczeń ściennych zalecany jest standard brajla Marburg Medium.

Zaleca się również, aby w strefie wejściowej do siedziby wspólnoty dostępny był plan (graficzny i dotykowy) całego obiektu → 4.3. Informacja dotykowa.

Jeżeli w budynku znajduje się **szatnia**, powinna być ona zlokalizowana w pobliżu wejścia lub też kierunek dojścia do niej powinien być wyraźnie oznaczony (za pomocą piktogramów i strzałek kierunkowych lub odmiennej kolorystyki / faktury w posadzce). Lada / kontuar szatni powinny zostać obniżone na odcinku długości co najmniej 0,90 m do wysokości maksymalnej 0,80 m. Przynajmniej część wieszaków i szafek samoobsługowych (jeśli takie się znajdują) powinna być zlokalizowana na wysokości nieprzekraczającej 1,10 m (wygodnej dla osób niskiego wzrostu, użytkowników wózków i dzieci).

il. 51.

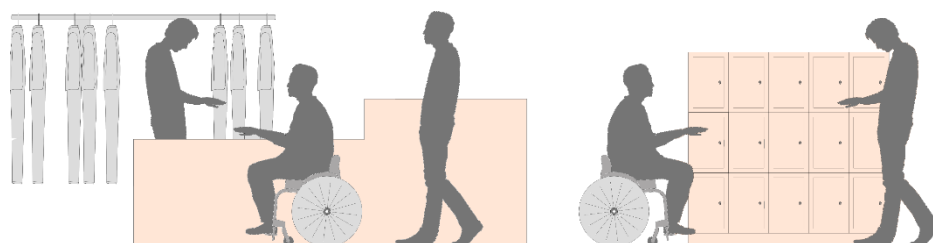

Meble i elementy wyposażenia nie mogą zawężać szerokości przejścia, powodując utrudnienia w poruszaniu się w obrębie siedziby wspólnoty. Wszystkie stosowane wykładziny i dywany powinny mieć włókna o długości nie większej niż 15 mm. Należy również przymocować je trwale do podłoża, aby uniknąć podwijania się dywanów, wykładzin i wycieraczek (co może powodować ryzyko potknięcia się i upadku). Nie należy również stosować progów o wysokości przekraczającej 10 mm (jeśli to niemożliwe, dopuszczalne są progi nieprzekraczające 20 mm).

Wszystkie **stanowiska obsługi klientów**, w tym **kasy**, powinny być dostępne dla użytkowników wózków: lada, biurka i kontuary powinny być obniżone, przynajmniej na fragmencie o długości 0,90 m, do wysokości 0,80 m (analogicznie, jak w przypadku punktu informacyjnego / recepcji - il. XX). Zaleca się również wyodrębnienie ich z tła za pomocą elementów architektonicznych lub kontrastu kolorystycznego. Jeśli w kasie znajduje się system nagłośnieniowy, rekomenduje się również wyposażenie jej w stanowiskową pętlę indukcyjną, oznaczoną odpowiednim symbolem (il. XX).

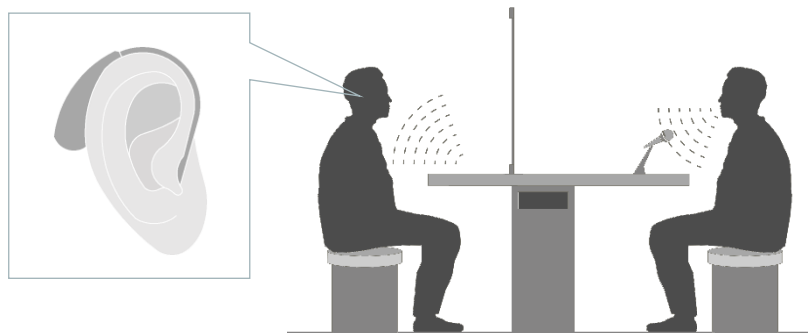

il. 52.

W siedzibie wspólnoty zaleca się zapewnienie **dostępu do tłumacza języka migowego** – zdalnego lub bezpośredniego. W przypadku tłumaczenia zdalnego konieczne jest, aby miejsce, gdzie znajduje się wideotłumacz, było prawidłowo i czytelnie oznaczone odpowiednim znakiem graficznym, a pracownicy obiektu potrafili zainicjować usługę zdalnego tłumaczenia. Istotne jest również zapewnienie odpowiednich warunków zdalnego tłumaczenia (konfiguracja sprzętu, łącze internetowe zapewniające płynność obrazu, wystarczająca jakość kamery przekazującej obraz).



il. 53.

Przynajmniej jedna z ogólnodostępnych **toalet**, znajdujących się w obiektach wspólnotowych, powinna być przystosowana do potrzeb osób z niepełnosprawnością. Wewnątrz niej konieczne jest zapewnienie powierzchni manewrowej o wymiarach 1,50 x 1,50 m oraz powierzchni transferowej o szerokości co najmniej 0,90 m, znajdującej się przynajmniej z jednej strony miski ustępowej – **il. XXb** – przy czym rekomendowane jest zapewnienie możliwości transferu obustronnego – **il. XX**).

a.

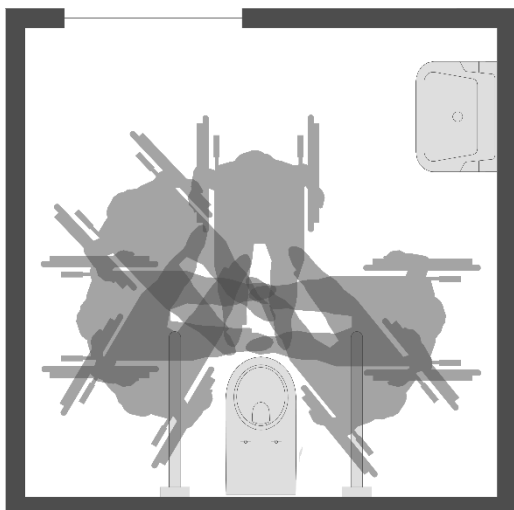

b.

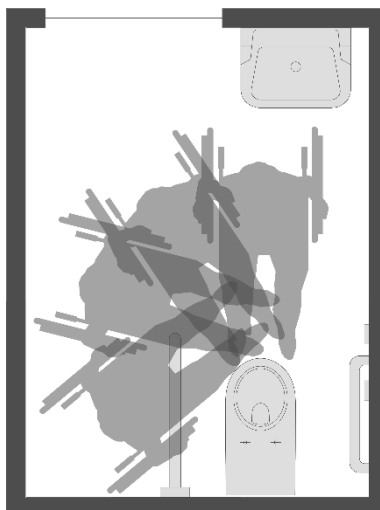

il. 54.

Konieczny jest także montaż odpowiednio przystosowanej miski ustępowej oraz umywalki niskosyfonowej z baterią automatyczną o przedłużonej wlewce lub zwykłej baterii jednouchwytowej o przedłużonej wlewce i uchwycie. W toalecie należy zapewnić także pochwyty (stałe i uchylne) po obu stronach miski ustępowej i umywalki.

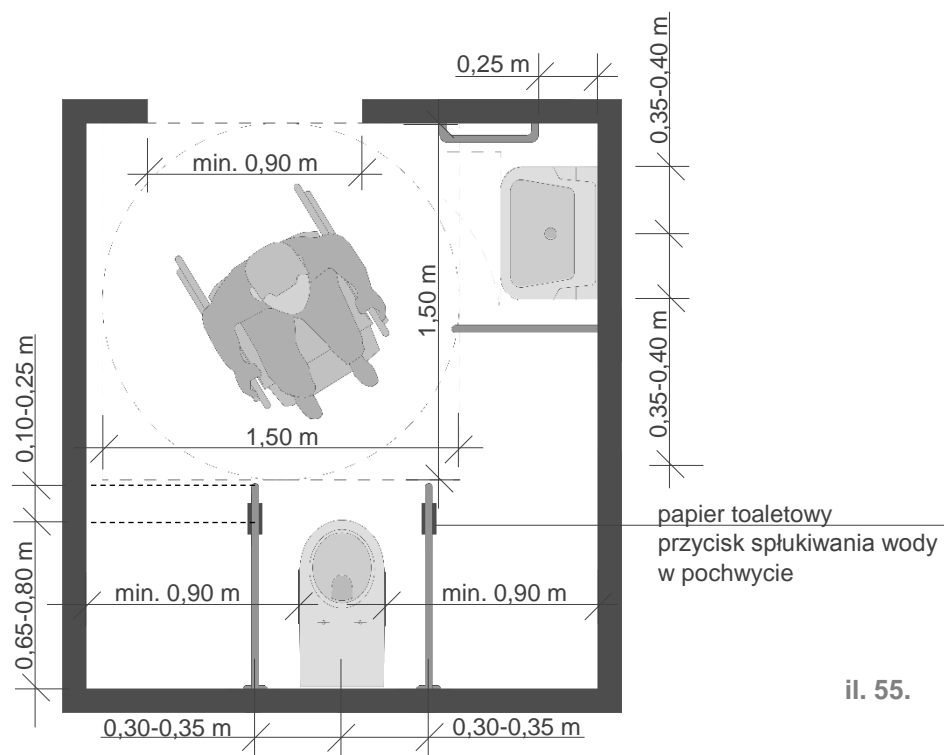

il. 55.

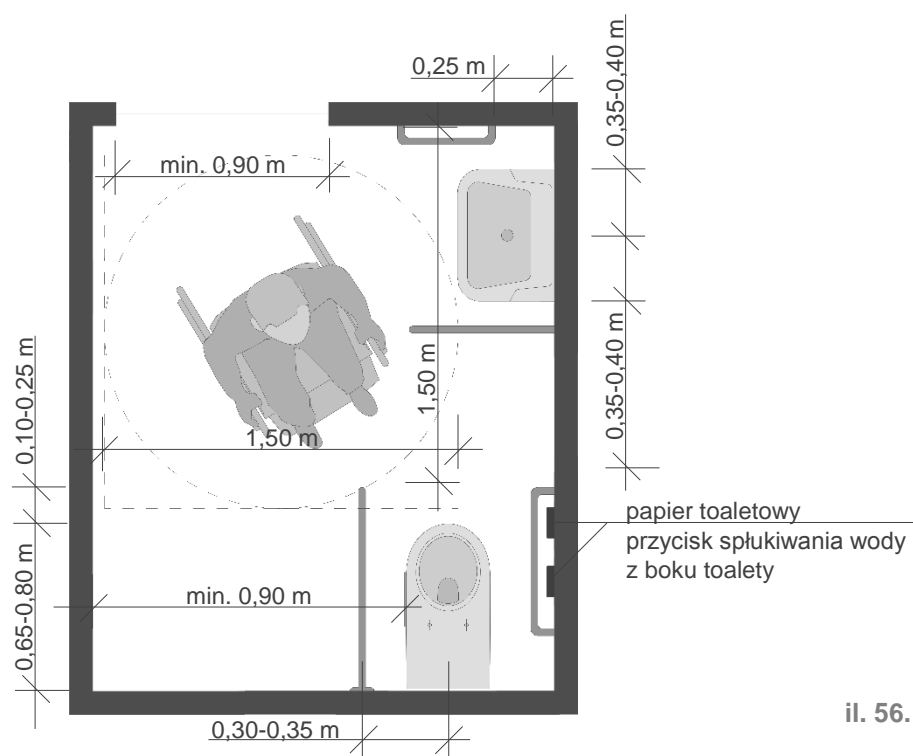

il. 56.

Wszystkie włączniki światła oraz elementy wyposażenia (podajnik mydła, papieru toaletowego, ręczników, suszarka do rąk) należy montować na wysokości 0,80-1,10 m powyżej poziomu posadzki. Konieczne jest też wyposażenie pomieszczenia toalety w lustro, umieszczone na wysokości nie większej niż 1,00 m od poziomu posadzki (dla wygody użytkownika przez osoby niskiego wzrostu, dzieci i użytkowników wózków).

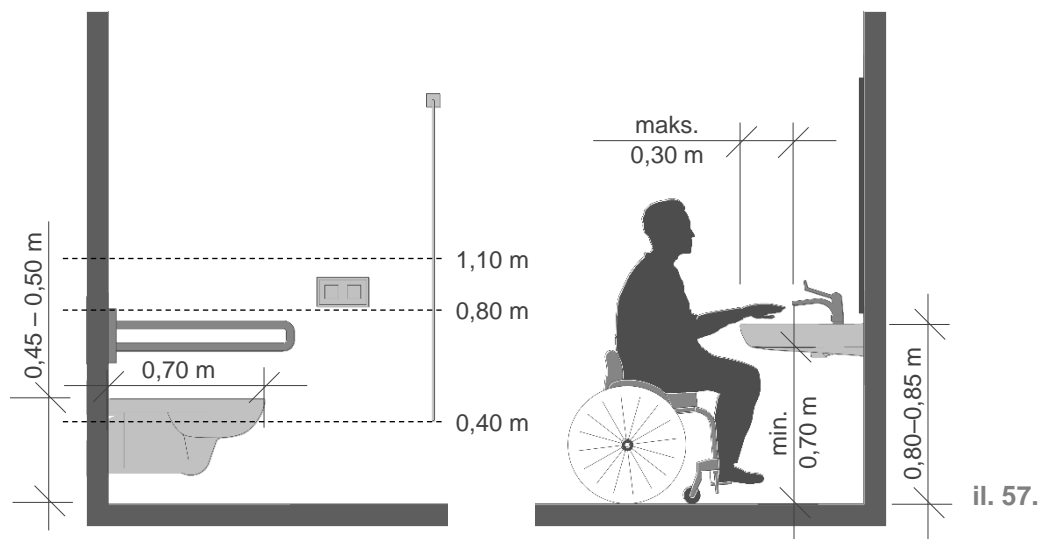

il. 57.

Przycisk do spłukiwania wody należy umieścić na wysokości od 0,80 do 1,10 m powyżej poziomu posadzki. Jeśli to możliwe, rekomenduje się jego montaż na ścianie, z boku miski ustępowej lub w pochwytach bezpieczeństwa – nie na ścianie z tyłu.

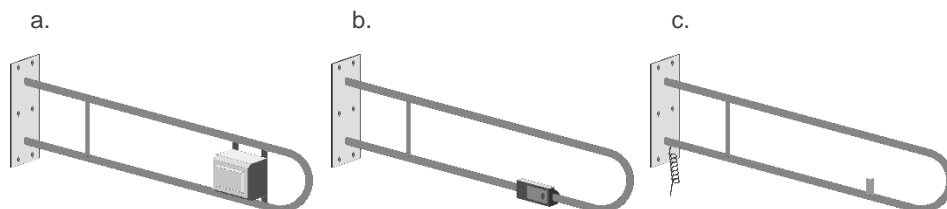

il. 58. Przykłady pochwyty uchylnych z przyciskiem pneumatycznym (a), przyciskiem radiowym (b) i przyciskiem elektrycznym (c) do spłukiwania wody

Wszystkie elementy wyposażenia toalety powinny być skonstrastowane w stosunku do ścian, w celu ich łatwiejszego zlokalizowania przez osoby z niepełnosprawnością wzroku – rekomenduje się kontrast minimalny na poziomie LRV=30.

Konieczne jest również wyposażenie pomieszczenia toalety dostępnej w przycisk lub linkę wzywania pomocy, znajdującą się na maksymalnej wysokości 0,40 m od poziomu posadzki. Przycisk / linka powinny

aktywować alarm na zewnątrz toalety i w pomieszczeniu obsługi (jeśli takie znajduje się w budynku).

➔ Więcej informacji o toaletach dostępnych:
**Wrocławskie standardy dostępności przestrzeni miejskich,
 rozdz. 8.1. Toalety publiczne**

W siedzibie wspólnoty rekomendowane jest wyznaczenie również **miejsca dla opiekuna z dzieckiem**, wyposażonego w **stanowisko przewijania**. Zalecane są przewijaki znajdujące się we wszystkich strefach: damskiej, męskiej i przystosowanej dla osób z niepełnosprawnością, przy czym, jeżeli nie wyznaczono osobnego pomieszczenia, dopuszcza się umieszczenie przewijaka w toalecie dostępnej.

Drzwi prowadzące do pomieszczenia z przewijakiem powinny zostać kontrastowo oznaczone poprzez: wykonanie całej powierzchni w kolorze kontrastującym z kolorem ściany ($LRV \geq 30$), lub oznaczenie ościeżnic w kolorze skontrastowanym z kolorem ściany ($LRV \geq 30$).

Przewijak w położeniu opuszczonym powinien znajdować się na wysokości 0,80-1,00 m powyżej poziomu podłogi. Minimalne wymiary przewijaka: 0,50 m szerokości, 0,70 m długości, minimalne obciążenie wytrzymałwane przez przewijak: 80 kg.

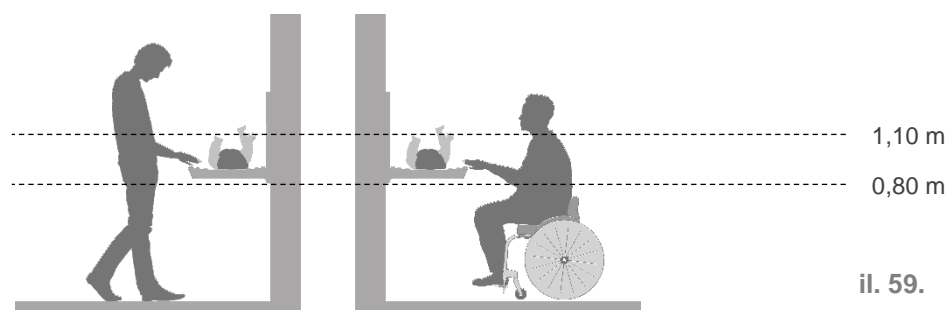

Przewijak powinien być zaprojektowany i wykonany w sposób uniemożliwiający przypadkowe zsuniecie się dziecka. Składanie stanowiska przewijania nie powinno wymagać siły przekraczającej 25 N a obsługa powinna być możliwa do wykonania jedną ręką. Dla bezpieczeństwa dzieci i opiekunów zabrania się stosowanie przewijaków o ostrych lub kanciastych krawędziach.

➔ Więcej informacji o dostępnych stanowiskach przewijania:
**Wrocławskie standardy dostępności przestrzeni miejskich,
 rozdz. 8.3. Pomieszczenia z przewijakami**

Poza pomieszczeniem z przewijakiem w siedzibie wspólnoty powinno znajdować się również pomieszczenie przeznaczone do karmienia.

Zaleca się, aby znajdujące się w przestrzeniach osiedlowych **punkty handlowe i usługowe** (sklepy, punkty usługowe, osiedlowe biblioteki, przedszkola, żłobki itp.) były w jak największym stopniu dostosowane do potrzeb wszystkich klientów, niezależnie od stopnia ich sprawności czy mobilności.

Strefa wejściowa do wszystkich obiektów handlowych i usługowych powinna być łatwa do odnalezienia i dostępna dla wszystkich użytkowników. Do wejścia należy doprowadzić utwardzone dojścia i dojazdy o szerokości co najmniej 1,50 m. Przynajmniej jedno dojście powinno zapewniać dostęp dla wszystkich użytkowników, w tym osób poruszających się na wózkach: wejście do budynku powinno znajdować się na poziomie terenu lub być dostępne za pomocą pochylni o odpowiednich parametrach (→ 3.2. **Komunikacja pionowa – pochylnia**). Jeśli wejście znajduje się ponad lub poniżej poziomu terenu, a nie ma możliwości wykonania pochylni o odpowiednich parametrach, możliwe jest wyposażenie budynku w windę zewnętrzną (→ 3.2. **Komunikacja pionowa – dźwig osobowy**) lub (ewentualnie) podnośnik (→ 3.2. **Komunikacja pionowa – podnośnik**).

Położenie drzwi wejściowych oraz kształt i wymiary strefy wejściowej powinny umożliwiać dogodny ruch wszystkim użytkownikom. Wejście do budynku musi być łatwe do odnalezienia, również przez osoby z niepełnosprawnością wzroku (w tym celu należy zastosować kontrasty kolorystyczne, wyróżniające drzwi wejściowe z tła, oraz zmianę faktury nawierzchni w strefie wejściowej). Zalecane jest także wprowadzenie dwóch niezależnych źródeł światła, zapewniających prawidłowe **oświetlenie strefy wejściowej**: pierwsze należy umieścić powyżej zadaszenia strefy wejściowej (w celu ułatwienia jej odnalezienia), drugie – bezpośrednio nad drzwiami wejściowymi do budynku (zapewniające optymalne doświetlenie strefy wejściowej) – **il. XX**.

Zaleca się, by główne wejście do budynku służyło wszystkim użytkownikom, jeśli jednak główne drzwi wejściowe nie są dostępne dla wszystkich (w tym osób poruszających się na wózkach, osób z wózkami dziecięcymi oraz osób z problemami w poruszaniu się), konieczne jest umieszczenie oznaczenia, informującego o tym, gdzie znajduje się wejście dostępne (→ **il. XX**).

Drzwi wejściowe do budynku i ogólnodostępnych pomieszczeń użytkowych powinny mieć w świetle ościeżnicy co najmniej: szerokość 0,90 m i wysokość 2,00 m⁴², przy czym zaleca się, aby wszystkie drzwi otwierane ręcznie miały szerokość 0,90-1,00 m: mniejsze mogą utrudnić wjazd wózka, szersze – ze względu na swoje gabaryty – mogą być niewygodne do otworzenia. W przypadku zastosowania

⁴² Warunki techniczne dla budynków, § 62

drzwi zewnętrznych dwuskrzydłowych szerokość skrzydła głównego nie powinna być mniejsza niż 0,90 m.

Wysokość progów w drzwiach wejściowych nie powinna przekraczać 20 mm, przy czym – dla komfortu użytkowników wózków, osób z wózkami dziecięcymi oraz osób, mających problemy w poruszaniu się – zalecane są drzwi bez progów lub o progach nieprzekraczających 10 mm. Przed drzwiami wejściowymi powinna znajdować się przestrzeń manewrowa dla wózka o wymiarach minimalnych 1,50x1,50 m. Jeśli do budynku prowadzą drzwi wahadłowe lub obrotowe, konieczne jest zapewnienie dla nich alternatywy w postaci drzwi rozwieranych lub rozsuwanych, przy czym konieczne jest też, aby drzwi rozwierane miały klamkę zarówno po stronie zewnętrznej, jak i wewnętrznej (il. XX)

Jeżeli przed wejściem do budynku znajduje się kratka lub wycieraczka, średnica lub szerokość jej otworów nie powinna przekraczać 10 mm (jeśli jest to niemożliwe, maksymalna dopuszczalna średnica otworów może wynosić 20 mm).

W przypadku zastosowania **drzwi szklanych** lub drzwi z przeszkleniami lub też innych **przegród szklanych**, wymagane jest stosowanie szyb ze szkła bezpiecznego. Konieczne jest też oznaczenie ich przynajmniej dwoma pasami kontrastującymi kolorystycznie z tłem: umieszczonymi na wysokości: 1,30–1,40 m (pierwszy pas) i 0,90–1,00 m (drugi pas). Zalecane jest umieszczenie także trzeciego pasa na wysokości 0,10-0,30 m, przydatnego dla osób patrzących pod nogi (il. XX). Minimalna szerokość pasów wynosi 0,10 m. W obrębie pasów mogą być umieszczone znaki, symbole lub motywy graficzne. Konieczne jest zapewnienie kontrastu pasów i tła na poziomie min. LRV=60 w każdym warunkach oświetleniowych.

Zaleca się także, aby dolna krawędź przeszklonych drzwi wejściowych była zabezpieczona w sposób chroniący przed uderzeniem kołami wózka do wysokości 0,40 m (np. poprzez zastosowanie listwy do tej wysokości lub innego elementu chroniącego szkło).

Jeśli w budynku (np. bibliotece, przychodni czy ośrodku zdrowia) planowana jest **informacja lub recepcja**, punkt tego rodzaju powinien być zlokalizowany jak najbliżej wejścia. Zaleca się, aby informacja / recepcja była wyróżniona za pomocą elementów architektury lub kontrastu wizualnego. Konieczne jest, aby lada recepcji / punktu informacyjnego była obniżona do wysokości maksymalnej 0,80 m na odcinku co najmniej 0,90 m. Osoba znajdująca się w recepcji musi być widoczna, zarówno dla osoby siedzącej, jak i stojącej (il. XX). Rekomenduje się również, aby recepcję / punkt informacyjny wyposażyc w stanowiskową pętlę indukcyjną (oznaczoną w odpowiedni sposób – il. XX).

Jeżeli w budynku znajduje się **szatnia**, powinna być ona zlokalizowana w pobliżu wejścia lub też kierunek dojścia do niej powinien być wyraźnie oznaczony (za pomocą piktogramów i strzałek kierunkowych lub odmiennej kolorystyki i faktury w posadzce). Lada / kontuar szatni powinny zostać obniżone na odcinku długości co najmniej 0,90 m do wysokości maksymalnej 0,80 m. Przynajmniej część wieszaków i szafek samoobsługowych musi znajdować się na wysokości do 1,10 m (wygodnej dla osób niskiego wzrostu, użytkowników wózków i dzieci **(il. XX)**).

Wszystkie **korytarze i ciągi komunikacyjne** (również ciągi komunikacyjne w obrębie hal sprzedażowych sklepów samoobsługowych) powinny być dostosowane do potrzeb wszystkich użytkowników. Minimalna szerokość ciągu powinna wynosić 1,20 m, minimalna długość – 1,50 m poza polem otwierania się drzwi **(il. XX)**. Zaleca się, aby w miarę możliwości szerokość korytarza wynosiła 1,80 m – dla ważniejszych ciągów komunikacyjnych i co najmniej 1,20 m – dla ciągów drugorzędnych. Szerokość ta może być ograniczona do 0,90 m na długości nie większej niż 0,50 m.

Wszystkie **pomieszczenia** przeznaczone do obsługi klientów powinny być zaaranżowane w sposób logiczny i przewidywalny, z wydzielonymi (w miarę możliwości – kolorystycznie i fakturowo) ciągami komunikacyjnymi. Oświetlenie – naturalne i sztuczne – powinno równomiernie oświetlać całą ich powierzchnię a oświetlenie światłem sztucznym połączonych ze sobą pomieszczeń nie może wykazywać różnic natężenia, wywołujących zjawisko olśnienia przy przejściu pomiędzy tymi pomieszczeniami. W przypadku większych obiektów (jak np. biblioteki osiedlowe, przychodnie i ośrodki zdrowia) zaleca się umieszczanie ściennych oznaczeń informujących o przeznaczeniu pomieszczenia: oznaczenia te powinny mieć formę wizualną (piktogram) oraz opis brajlowski. Zalecane jest oznaczenie numerem wszystkich pomieszczeń wychodzących z głównych ciągów komunikacyjnych w obiekcie a pomieszczenia najbardziej charakterystyczne powinny być opisane słowem brajlowskim wraz z numerem. Numer brajlowski może być połączony z tablicą informacyjną przy drzwiach lub występować odrębnie. Dla oznaczeń ściennych zalecany jest standard brajla Marburg Medium.

Meble i elementy wyposażenia nie mogą zawęźać szerokości przejścia, powodując utrudnienia w poruszaniu się w obrębie obiektu. Wszystkie stosowane wykładziny i dywany powinny mieć włókna o długości nie większej niż 15 mm. Należy również przymocować je trwale do podłoża, aby uniknąć podwijania się dywanów, wykładzin i wycieraczek (co może powodować ryzyko potknięcia się i upadku).

Nie należy również stosować progów o wysokości przekraczającej 10 mm (jeśli to niemożliwe, dopuszczalne są progi nieprzekraczające 20 mm).

Wszystkie **stanowiska obsługi klientów**, w tym **lady, kontuary i kasy**, powinny być dostępne dla użytkowników wózków: powinny być obniżone, przynajmniej na fragmencie o długości 0,90 m, do wysokości 0,80 m (analogicznie, jak w przypadku punktu informacyjnego / recepcji - **il. XX**). Zaleca się również wyodrębnienie ich z tła za pomocą elementów architektonicznych lub kontrastu kolorystycznego.

Jeśli w budynku znajdują się **toalety ogólnodostępne**, przynajmniej jedna z nich powinna być przystosowana do potrzeb osób z niepełnosprawnością. Wewnątrz niej konieczne jest zapewnienie powierzchni manewrowej o wymiarach 1,50 x 1,50 m oraz powierzchni transferowej o szerokości co najmniej 0,90 m, znajdującej się przynajmniej z jednej strony miski ustępowej (przy czym zawsze zaleca się zapewnienie możliwości transferu obustronnego – **il. XX**). Konieczny jest także montaż odpowiednio przystosowanej miski ustępowej oraz umywalki niskosyfonowej z baterią automatyczną o przedłużonej wlewce, lub zwykłej baterii jednouchwytowej o przedłużonej wlewce i uchwycie (**il. XX-XX**).

W toalecie należy zapewnić także pochwyty (stałe i uchylne) po obu stronach miski ustępowej i umywalki.

Wszystkie włączniki światła oraz elementy wyposażenia (podajnik mydła, papieru toaletowego, ręczników, suszarka do rąk) należy montować na wysokości 0,80-1,10 m powyżej poziomu posadzki (**il. XX**). Konieczne jest też wyposażenie pomieszczenia toalety w lustro, umieszczone na wysokości nie większej niż 1,00 m od poziomu posadzki (dla wygody użytkownika przez osoby niskiego wzrostu, dzieci i użytkowników wózków). **Przycisk do splukiwania wody** należy umieścić na wysokości od 0,80 do 1,10 m powyżej poziomu posadzki. Jeśli to możliwe, rekomenduje się jego montaż na ścianie, z boku miski ustępowej lub w pochwytach bezpieczeństwa – nie na ścianie z tyłu (**il. XX**).

Wszystkie elementy wyposażenia toalety powinny być skonstrastowane w stosunku do ścian, w celu ich łatwiejszego zlokalizowania przez osoby z niepełnosprawnością wzroku – rekomenduje się kontrast minimalny na poziomie LRV=30.

Konieczne jest również wyposażenie pomieszczenia toalety dostępnej w przycisk lub linkę wzywania pomocy, znajdującą się na maksymalnej wysokości 0,40 m od poziomu posadzki. Przycisk / linka powinny aktywować alarm na zewnątrz toalety i w pomieszczeniu obsługi (jeśli takie znajduje się w budynku).

➔ Więcej informacji o toaletach dostępnych:
**Wrocławskie standardy dostępności przestrzeni miejskich,
 rozdz. 8.1. Toalety publiczne**

W przestrzeniach usługowych rekomendowane jest wyznaczenie również **miejsca dla opiekuna z dzieckiem**, wyposażonego w **stanowisko przewijania**. Zalecane są przewijaki znajdujące się we wszystkich strefach: damskiej, męskiej i przystosowanej dla osób z niepełnosprawnością, przy czym, jeżeli nie wyznaczono osobnego pomieszczenia, dopuszcza się umieszczenie przewijaka w toalecie dostępnej.

Drzwi prowadzące do pomieszczenia z przewijakiem powinny zostać kontrastowo oznaczone poprzez: wykonanie całej powierzchni w kolorze kontrastującym z kolorem ściany ($LRV \geq 30$), lub oznaczenie ościeżnic w kolorze skontrastowanym z kolorem ściany ($LRV \geq 30$).

Przewijak w położeniu opuszczonym powinien znajdować się na wysokości 0,80-1,00 m powyżej poziomu podłogi. Minimalne wymiary przewijaka: 0,50 m szerokości, 0,70 m długości, minimalne obciążenie wytrzymawane przez przewijak: 80 kg (**il. XX**).

Przewijak powinien być zaprojektowany i wykonany w sposób uniemożliwiający przypadkowe zsuniecie się dziecka. Składanie stanowiska przewijania nie powinno wymagać siły przekraczającej 25 N a obsługa powinna być możliwa do wykonania jedną ręką. Dla bezpieczeństwa dzieci i opiekunów zabrania się stosowanie przewijaków o ostrych lub kanciastych krawędziach.

➔ Więcej informacji o dostępnych stanowiskach przewijania:
**Wrocławskie standardy dostępności przestrzeni miejskich,
 rozdz. 8.3. Pomieszczenia z przewijakami**

Strefa wejściowa do wszystkich barów, pubów i innych obiektów gastronomicznych powinna być łatwa do odnalezienia i dostępna dla wszystkich użytkowników. Do wejścia należy doprowadzić utwardzone dojścia i dojazdy o szerokości co najmniej 1,50 m. Przynajmniej jedno dojście powinno zapewniać dostęp dla wszystkich użytkowników, w tym osób poruszających się na wózkach: wejście do budynku powinno znajdować się na poziomie terenu lub być dostępne za pomocą pochylni o odpowiednich parametrach (→ 3.2. **Komunikacja pionowa – pochylnia**). Jeśli wejście znajduje się ponad lub poniżej poziomu terenu, a nie ma możliwości wykonania pochylni o odpowiednich parametrach, możliwe jest wyposażenie budynku w windę zewnętrzną

Ilokalne
 gastronomiczne

(→ 3.2. **Komunikacja pionowa – dźwig osobowy**) lub (ewentualnie) podnośnik (→ 3.2. **Komunikacja pionowa – podnośnik**).

Położenie drzwi wejściowych oraz kształt i wymiary strefy wejściowej powinny umożliwiać dogodne warunki ruchu wszystkim użytkownikom. Wejście do budynku musi być łatwe do odnalezienia, również przez osoby z niepełnosprawnością wzroku (w tym celu należy zastosować kontrasty kolorystyczne, wyróżniające drzwi wejściowe z tła, oraz zmianę faktury nawierzchni w strefie wejściowej). Zalecane jest także wprowadzenie dwóch niezależnych źródeł światła, zapewniających prawidłowe **oświetlenie strefy wejściowej**: pierwsze należy umieścić powyżej zadaszenia strefy wejściowej (w celu ułatwienia jej odnalezienia), drugie – bezpośrednio nad drzwiami wejściowymi do budynku (zapewniające optymalne doświetlenie strefy wejściowej – **il. XX**).

Zaleca się, by główne wejście do budynku służyło wszystkim użytkownikom, jeśli jednak główne drzwi wejściowe nie są dostępne dla wszystkich (w tym osób poruszających się na wózkach, osób z wózkami dziecięcymi oraz osób z problemami w poruszaniu się), konieczne jest umieszczenia oznaczenia, informującego o tym, gdzie znajduje się wejście dostępne (**→il. XX**).

Drzwi wejściowe powinny mieć w świetle ościeżnicy co najmniej: szerokość 0,90 m i wysokość 2,00 m, przy czym zaleca się, aby wszystkie drzwi otwierane ręcznie miały szerokość 0,90-1,00 m: mniejsze mogą utrudnić wjazd wózka, szersze – ze względu na swoje gabaryty – mogą być niewygodne do otworzenia. W przypadku zastosowania drzwi zewnętrznych dwuskrzydłowych szerokość skrzydła głównego nie powinna być mniejsza niż 0,90 m.

Wysokość progów drzwi wejściowych do budynku nie powinna przekraczać 20 mm, przy czym – dla komfortu użytkowników wózków, osób z wózkami dziecięcymi oraz osób, mających problemy w poruszaniu się, zalecane są drzwi bez progów lub o progach nieprzekraczających 10 mm. Przed drzwiami wejściowymi powinna znajdować się przestrzeń manewrowa dla wózka o wymiarach minimalnych 1,50x1,50 m. Jeśli do budynku prowadzą drzwi wahadłowe lub obrotowe, konieczne jest zapewnienie dla nich alternatywy w postaci drzwi rozwieranych lub rozsuwanych, przy czym konieczne jest też, aby drzwi rozwierane miały klamkę zarówno po stronie zewnętrznej, jak i wewnętrznej (**il. XX**). Jeżeli przed wejściem do budynku znajduje się kratka lub wycieraczka, średnica lub szerokość jej otworów nie powinna przekraczać 10 mm (jeśli jest to niemożliwe, maksymalna dopuszczalna średnica otworów może wynosić 20 mm).

W przypadku zastosowania **drzwi szklanych** lub drzwi z przeszkleniami lub też innych **przegród szklanych**, wymagane jest stosowanie szyb

ze szkła bezpiecznego. Konieczne jest też oznaczenie przynajmniej dwoma pasami kontrastującymi kolorystycznie z tłem: umieszczonymi na wysokości: 1,30–1,40 m (pierwszy pas) i 0,90–1,00 m (drugi pas). Zalecane jest umieszczenie także trzeciego pasa na wysokości 0,10-0,30 m (przydatnego dla osób patrzących pod nogi). Minimalna szerokość pasów: 0,10 m. W obrębie pasów mogą być umieszczone znaki / symbole / motywy graficzne. Konieczne jest zapewnienie kontrastu pasów i tła na poziomie min. LRV=60 w każdych warunkach oświetleniowych (**il. XX**). Zaleca się także, aby dolna krawędź przeszklonych drzwi wejściowych była zabezpieczona w sposób chroniący przed uderzeniem kołami wózka do wysokości 0,40 m (np. poprzez zastosowanie listwy do tej wysokości lub innego elementu chroniącego szkło).

Wszystkie **pomieszczenia** przeznaczone do obsługi klientów powinny być zaaranżowane w sposób logiczny i przewidywalny, z wydzielonymi (w miarę możliwości – kolorystycznie i fakturowo) ciągami komunikacyjnymi. Oświetlenie – naturalne i sztuczne – powinno równomiernie oświetlać całą ich powierzchnię a oświetlenie światłem sztucznym połączonych ze sobą pomieszczeń nie może wykazywać różnic natężenia, wywołujących zjawisko olśnienia przy przejściu między tymi pomieszczeniami. **Meble i elementy wyposażenia** (w tym stoły i siedziska) nie mogą zawężać szerokości przejścia, powodując utrudnienia w poruszaniu się w obrębie obiektu. Wszystkie stosowane wykładziny i dywany powinny mieć włókna o długości nie większej niż 15 mm. Należy również przymocować je trwale do podłoża, aby uniknąć podwijania się dywanów, wykładzin i wycieraczek (co może powodować ryzyko potknięcia się i upadku). Nie należy również stosować progów o wysokości przekraczającej 10 mm (jeśli to niemożliwe, dopuszczalne są progi nieprzekraczające 20 mm).

W przypadku restauracji, barów, pubów itp. co najmniej $\frac{1}{4}$ stolików powinna być dostępna dla użytkowników wózków – konieczne jest zapewnienie możliwości podjechania do stołu i wygodnego skorzystania z niego. Zaleca się stosowanie odsuwanych krzeseł zamiast stałych siedzisk oraz montaż stołów i blatów w taki sposób, by możliwe było podjechanie do nich wózkiem: konieczne jest zachowanie pod blatem przestrzeni na nogi o wymiarach nie mniejszych niż 0,70 m wysokości, 0,90 m szerokości i 0,60 m głębokości.

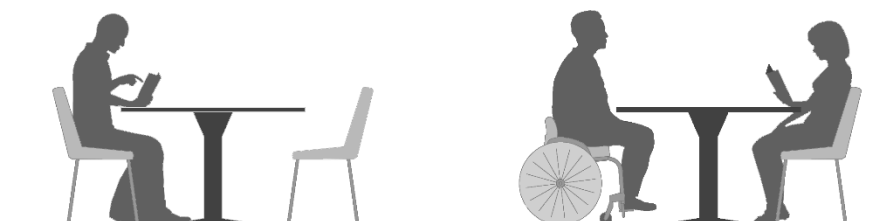

il. 60.

Zaleca się też, aby przynajmniej część ludy lub baru była obniżona – dla wygody osób niskiego wzrostu i użytkowników wózków – do wysokości 0,80 m na długości co najmniej 0,90 m. Pomędzy stolikami oraz miejscami do siedzenia należy zapewnić możliwość dla wygodnego przejścia i przejazdu wózka: ciąg komunikacyjny o szerokości co najmniej 0,90 m oraz przestrzeń manewrowe o wymiarach 1,50 x 1,50 m.

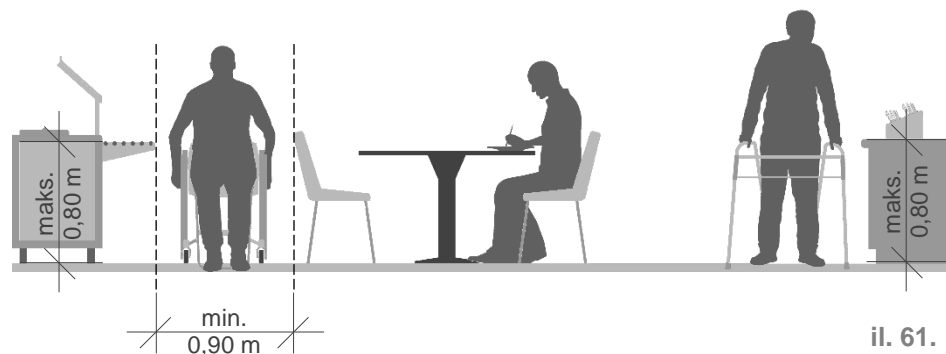

Jeśli w obrębie lokalu gastronomicznego znajdują się **toalety ogólnodostępne**, przynajmniej jedna z nich powinna być przystosowana do potrzeb osób z niepełnosprawnością. Wewnątrz niej konieczne jest zapewnienie powierzchni manewrowej o wymiarach 1,50 x 1,50 m oraz powierzchni transferowej o szerokości co najmniej 0,90 m, znajdującej się przynajmniej z jednej strony miski ustępowej (przy czym zawsze zaleca się zapewnienie możliwości transferu obustronnego – **il. XX**). Konieczny jest także montaż odpowiednio przystosowanej miski ustępowej oraz umywalki niskosyfonowej z baterią automatyczną o przedłużonej wlewce, lub zwykłej baterii jednouchwytowej o przedłużonej wlewce i uchwycie (**il. XX-XX**).

W toalecie należy zapewnić także pochwyty (stałe i uchylne) po obu stronach miski ustępowej i umywalki.

Wszystkie włączniki światła oraz elementy wyposażenia (podajnik mydła, papieru toaletowego, ręczników, suszarka do rąk) należy montować na wysokości 0,80-1,10 m powyżej poziomu posadzki (**il. XX**). Konieczne jest też wyposażenie pomieszczenia toalety w lustro, umieszczone na wysokości nie większej niż 1,00 m od poziomu posadzki (dla wygody użytkownika przez osoby niskiego wzrostu, dzieci i użytkowników wózków). **Przycisk do splukiwania wody** należy umieścić na wysokości od 0,80 do 1,10 m powyżej poziomu posadzki. Jeśli to możliwe, rekomenduje się jego montaż na ścianie, z boku miski ustępowej lub w pochwytach bezpieczeństwa – nie na ścianie z tyłu (**il. XX**).

Wszystkie elementy wyposażenia toalety powinny być skontrastowane w stosunku do ścian, w celu ich łatwiejszego zlokalizowania przez osoby

z niepełnosprawnością wzroku – rekomenduje się kontrast minimalny na poziomie LRV=30.

Konieczne jest również wyposażenie pomieszczenia toalety dostępnej w przycisk lub linkę wzywania pomocy, znajdującą się na maksymalnej wysokości 0,40 m od poziomu posadzki. Przycisk / linka powinny aktywować alarm na zewnątrz toalety i w pomieszczeniu obsługi (jeśli takie znajduje się w budynku).



Więcej informacji o toaletach dostępnych:

**Wrocławskie standardy dostępności przestrzeni miejskich,
rozdz. 8.1. Toalety publiczne**

W lokalach gastronomicznych rekomendowane jest wyznaczenie **miejsca dla opiekuna z dzieckiem**, wyposażonego w **stanowisko przewijania**. Zalecane są przewijaki znajdujące się we wszystkich strefach: damskiej, męskiej i przystosowanej dla osób z niepełnosprawnością, przy czym, jeżeli nie wyznaczono osobnego pomieszczenia, dopuszcza się umieszczenie przewijaka w toalecie dostępnej.

Drzwi prowadzące do pomieszczenia z przewijakiem powinny zostać kontrastowo oznaczone poprzez: wykonanie całej powierzchni w kolorze kontrastującym z kolorem ściany (LRV \geq 30), lub oznaczenie ościeżnic w kolorze skontrastowanym z kolorem ściany (LRV \geq 30).

Przewijak w położeniu opuszczonym powinien znajdować się na wysokości 0,80-1,00 m powyżej poziomu podłogi. Minimalne wymiary przewijaka: 0,50 m szerokości, 0,70 m długości, minimalne obciążenie wytrzymawane przez przewijak: 80 kg (**il. XX**).

Przewijak powinien być zaprojektowany i wykonany w sposób uniemożliwiający przypadkowe zsuniecie się dziecka. Składanie stanowiska przewijania nie powinno wymagać siły przekraczającej 25 N a obsługa powinna być możliwa do wykonania jedną ręką. Dla bezpieczeństwa dzieci i opiekunów zabrania się stosowanie przewijaków o ostrych lub kanciastych krawędziach.



Więcej informacji o dostępnych stanowiskach przewijania:

**Wrocławskie standardy dostępności przestrzeni miejskich,
rozdz. 8.3. Pomieszczenia z przewijakami**

Poza pomieszczeniem z przewijakiem w lokalach gastronomicznych należy zapewnić również pomieszczenie przeznaczone do karmienia.

Zaleca się, aby **menu w lokalach gastronomicznych** dostępne było w formie drukowanej (karta menu) – dla komfortu osób słabowidzących, które mogą mieć kłopoty z odczytaniem menu wypisanego na tablicy / ścianie – oraz w formie brajlowskiej.

Zewnętrzne **ogródki kawiarniane** powinny być również dostępne dla wszystkich użytkowników: zalecane jest zapewnienie możliwości wejścia z poziomu posadzki ciągu pieszego, bez konieczności pokonywania różnic wysokości. Jeśli jest to niemożliwe, w rejonie obszaru wytyczonego dla ogródka kawiarnianego konieczne jest stosowanie pochylni lub podjazdów o jak najniższym nachyleniu, zapewniający dostęp osobom o obniżonej mobilności.

il. 62.

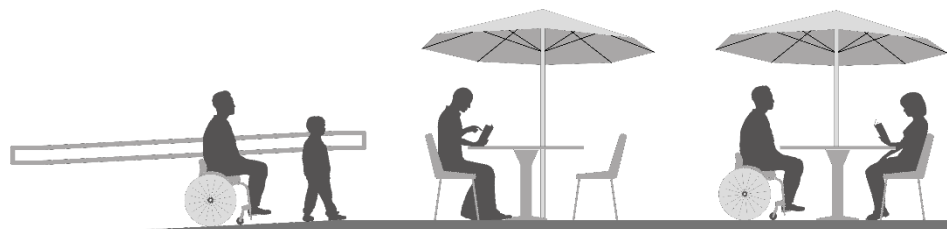

Możliwe jest wygradzenie obszaru, na którym znajdują się ogródki kawiarniane za pomocą barierek lub innych elementów, przy czym konieczne jest, by ich dolna krawędź znajdowała się nie wyżej niż 0,30 m od poziomu posadzki.

il. 63.

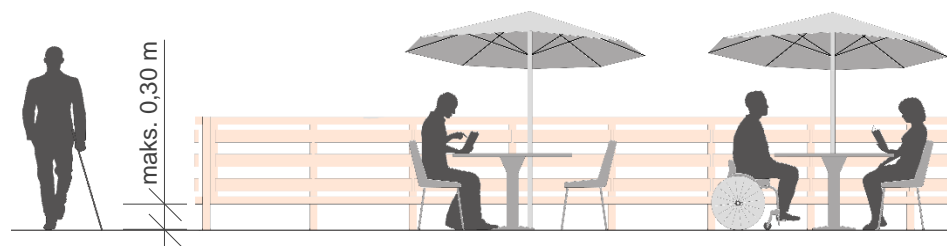

➔ Więcej informacji o dostępnych ogródkach kawiarnianych:
Wrocławskie standardy dostępności przestrzeni miejskich, rozdz. 3.5. Elementy tymczasowe i ruchome w przestrzeniach publicznych

W przypadku **małych obiektów gastronomicznych** (np. typu food truck) zalecane jest zapewnienie możliwości wygodnej obsługi każdego klienta. Do obiektu (miejsca, w którym obsługiwani są klienci) powinny prowadzić utwardzone dojścia i dojazdy o szerokości co najmniej 1,50 m. Dla wygody użytkowników wózków, osób niskiego wzrostu oraz dzieci, lada powinny zostać obniżone przynajmniej na fragmencie (o długości 0,90 m) do wysokości 0,80 m. Strefa zamawiania / odbierania jedzenia powinna być wyróżniona przez elementy aranżacji / kontrast kolorystyczny.

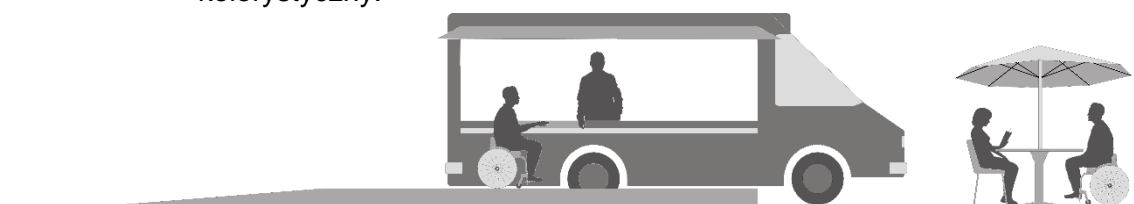

il. 64.

3. Strefy wspólne w budynkach mieszkalnych

3.1. Strefa wejściowa do budynków

Furtki w ogrodzeniu przy budynkach mieszkalnych wielorodzinnych i budynkach użyteczności publicznej (jeśli takie zostały zlokalizowane) nie mogą utrudniać dostępu do nich osobom z niepełnosprawnością⁴³: wszystkie furtki i bramki, prowadzące na teren osiedla, powinny mieć szerokość 0,90-1,10 m (mniejsze nie pozwolą na wygodne przejście i przejazd wózka, większe mogą być niewygodne podczas otwierania) a ich kąt otwarcia skrzydła powinien wynosić 110°. Należy również zapewnić możliwość wygodnego i pozbawionego barier dojścia do budynku: do wejść powinny doprowadzać utwardzone dojścia i dojazdy o szerokości nie mniejszej niż 1,50 m – co najmniej jedno dojście powinno zapewniać dostęp dla wszystkich użytkowników, w tym osób poruszających się na wózkach, przy czym zaleca się, by były to wszystkie dojścia⁴⁴.

furtki
i ogrodzenia

Położenie drzwi wejściowych do budynku oraz kształt i wymiary pomieszczeń wejściowych (wiatrołapów, korytarzy itp.) powinny umożliwiać dogodne warunki ruchu wszystkim użytkownikom⁴⁵.

drzwi wejściowe

Wejście do budynku powinno być łatwe do odnalezienia również przez osoby z niepełnosprawnością wzroku – zaleca się kontrastowe wyróżnienie drzwi wejściowych. Konieczne jest też, aby wejście zostało jasno oświetlone i oznakowane w sposób czytelny. Zalecane jest także wprowadzenie dwóch niezależnych źródeł światła, zapewniających prawidłowe **oświetlenie strefy wejściowej**: pierwsze należy umieścić powyżej zadaszenia strefy wejściowej (w celu ułatwienia jej odnalezienia), drugie – bezpośrednio nad drzwiami wejściowymi do budynku (zapewniające optymalne doświetlenie strefy wejściowej):

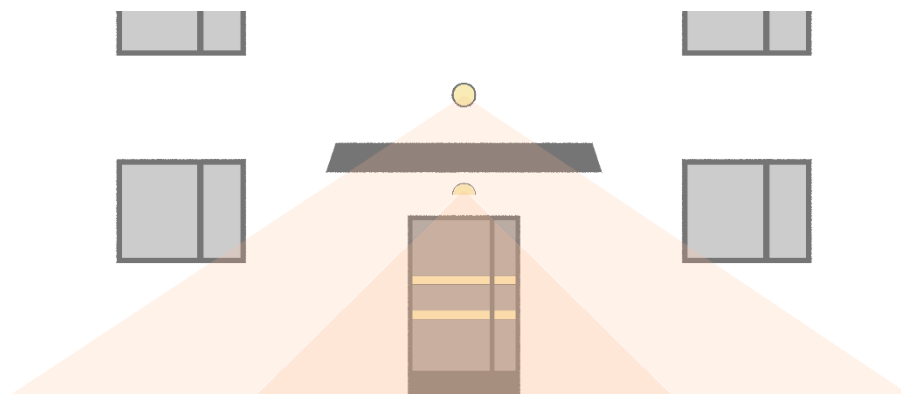

il. 65.

⁴³ Warunki techniczne dla budynków, § 42

⁴⁴ Warunki techniczne dla budynków, § 16

⁴⁵ Warunki techniczne dla budynków, § 61

Zaleca się, by główne wejście do budynku było dostępne dla wszystkich użytkowników, jeśli jednak główne drzwi wejściowe nie są dostępne dla wszystkich (w tym użytkowników wózków, osób z wózkami dziecięcymi oraz osób z problemami w poruszaniu się), konieczne jest umieszczenia oznaczenia, informującego o tym, gdzie znajduje się wejście dostępne.

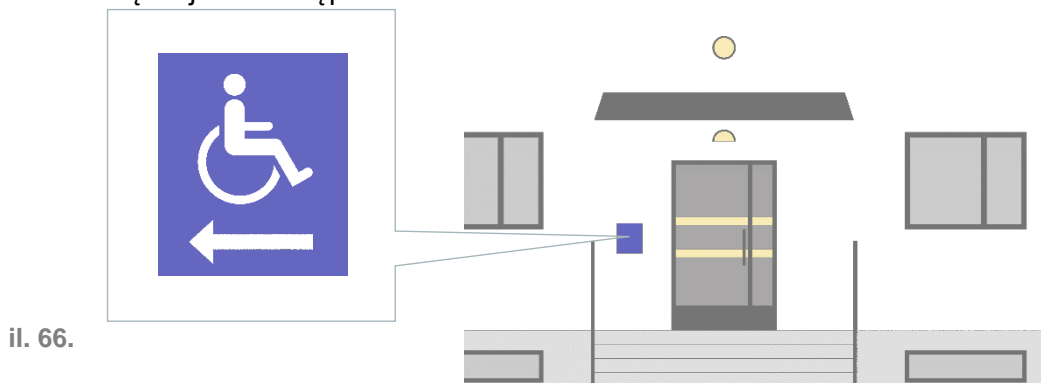

Drzwi wejściowe do budynku i ogólnodostępnych pomieszczeń użytkowych powinny mieć w świetle ościeżnicy co najmniej: szerokość 0,90 m i wysokość 2,00 m⁴⁶, przy czym zaleca się, aby wszystkie drzwi otwierane ręcznie miały szerokość 0,90-1,00 m: mniejsze mogą utrudnić wjazd wózka, szersze – ze względu na swoje gabaryty – mogą być niewygodne do otworzenia. W przypadku zastosowania drzwi zewnętrznych dwuskrzydłowych szerokość skrzydła głównego nie powinna być mniejsza niż 0,90 m.

Wysokość progów drzwi wejściowych do budynku nie powinna przekraczać 20 mm, przy czym – dla komfortu użytkowników wózków, osób z wózkami dziecięcymi oraz osób, mających problemy w poruszaniu się, zalecane są drzwi bez progów lub o progach nieprzekraczających 10 mm. Przed drzwiami wejściowymi powinna znajdować się przestrzeń manewrowa dla wózka o wymiarach minimalnych 1,50x1,50 m. Jeśli do budynku prowadzą drzwi wahadłowe lub obrotowe, konieczne jest zapewnienie dla nich alternatywy w postaci drzwi rozwieranych lub rozsuwanych, przy czym konieczne jest, aby drzwi rozwierane miały klamkę zarówno po stronie zewnętrznej, jak i wewnętrznej (il. XX.).

Jeżeli przed wejściem do budynku znajduje się kratka lub wycieraczka, średnica lub szerokość jej otworów nie powinna przekraczać 10 mm (jeśli jest to niemożliwe, maksymalna dopuszczalna średnica otworów może wynosić 20 mm).

⁴⁶ Warunki techniczne dla budynków, § 62

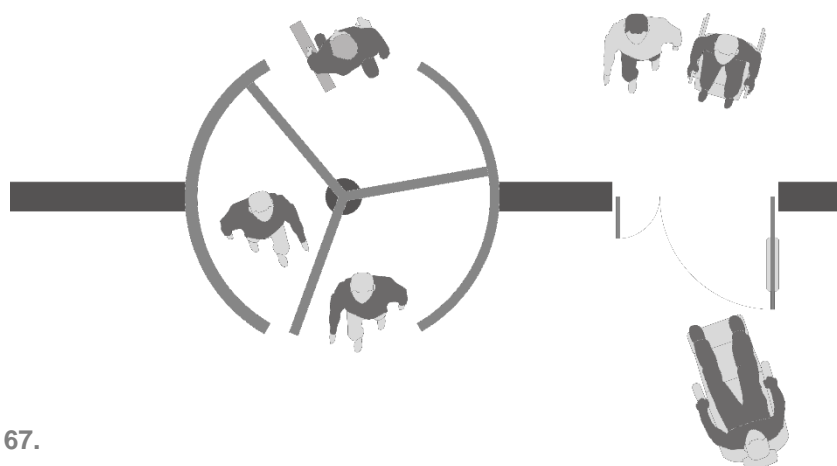

il. 67.

Wejścia do budynku o wysokości powyżej dwóch kondygnacji nadziemnych, mającego pomieszczenia przeznaczone na pobyt ludzi, powinny być chronione przed niekorzystnymi warunkami atmosferycznymi za pomocą daszków lub podcieni o szerokości większej co najmniej o 1,00 m od szerokości drzwi oraz o wysięgu lub głębokości nie mniejszej niż 1,00 m w budynkach niskich (N) i 1,50 m w budynkach wyższych⁴⁷. Zaleca się stosowanie daszków lub podcieni ochronnych przy wejściu do budynków niezależnie od ilości kondygnacji nadziemnych (również w przypadku budynków do dwóch kondygnacji naziemnych). Należy przy tym pamiętać, że Wwzyskie daszki, balkony oraz stałe i ruchome osłony przeciwsłoneczne należy umieszczać na wysokości co najmniej 2,40 m powyżej poziomu ciągu pieszego⁴⁸.

Domofony, wideofony, przyciski funkcyjne, dzwonki i inne urządzenia wymagające lokalizacji w przestrzeni zadanej należy montować po stronie otwierania drzwi (nie po stronie zawiasów), na wysokości 0,80-1,10 m powyżej poziomu podłoża. Urządzenia tego rodzaju powinny znajdować się w odległości nieprzekraczającej 0,60 m od krawędzi drzwi.

elementy kontroli
dostępu

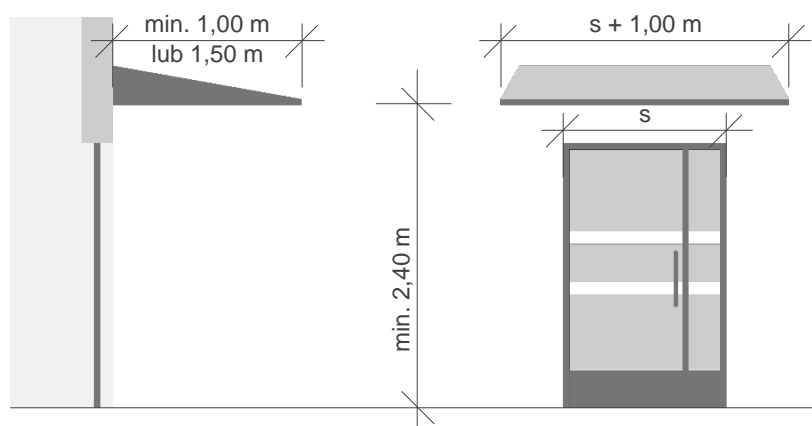

il. 68.

⁴⁷ Warunki techniczne dla budynków, § 292

⁴⁸ Warunki techniczne dla budynków, § 293, ust. 2

Wszystkie urządzenia tego typu powinny mieć możliwość obsłużenia metodą bezwzrokową (przyciski – klawiszowe lub sensorowe z nakładką – powinny mieć układ klawiatury telefonu) oraz przy użyciu jak najmniejszej siły i w sposób wygodny dla wszystkich użytkowników (np. za pomocą łokcia). Mechanizm otwierający drzwi powinien zamykać się po co najmniej 5-10 sekundach (dając możliwość bezpiecznego przejścia osobom o obniżonej mobilności).

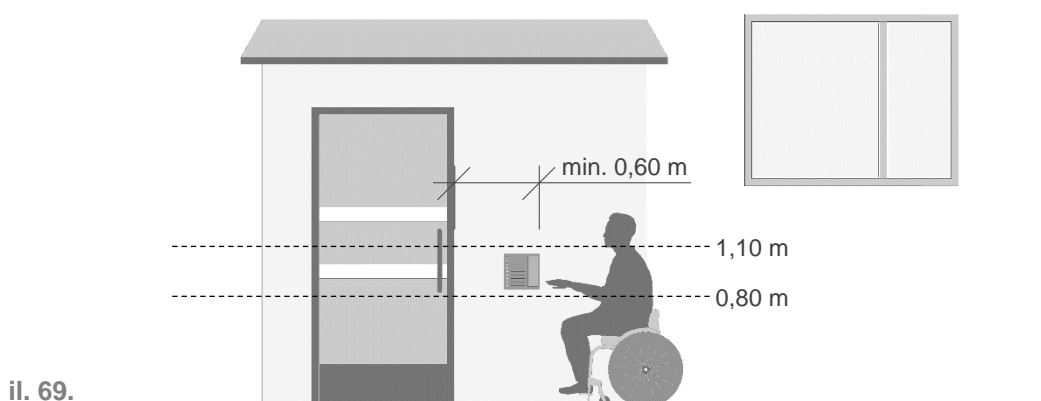

Nie powinno się montować kątowników lub ograniczników otwierania drzwi w odległości większej niż 0,10 m od krawędzi drzwi. Nie należy stosować także kratek lub wycieraczek wystających ponad poziom nawierzchni oraz nieprzymocowanych wycieraczek a także – dywanów lub wykładzin. Zalecane są wycieraczki systemowe – zlicowane z podłożem i trwale z nim połączone.

drzwi i przegrody szklane

W przypadku zastosowania drzwi szklanych lub drzwi z przeszkleniami wymagane jest stosowanie szyb ze szkła bezpiecznego. Konieczne jest też oznaczenie przynajmniej dwoma pasami kontrastującymi kolorystycznie z tłem: umieszczonymi na wysokości: 1,30–1,40 m (pierwszy pas) i 0,90–1,00 m (drugi pas). Zalecane jest umieszczenie także trzeciego pasa na wysokości 0,10-0,30 m (przydatnego dla osób patrzących pod nogi). Minimalna szerokość pasów: 0,10 m. W ich obrębie mogą być umieszczone znaki, symbole i motywy graficzne. Konieczne jest zapewnienie kontrastu pasów i tła na poziomie min. LRV=60 w każdych warunkach oświetleniowych.

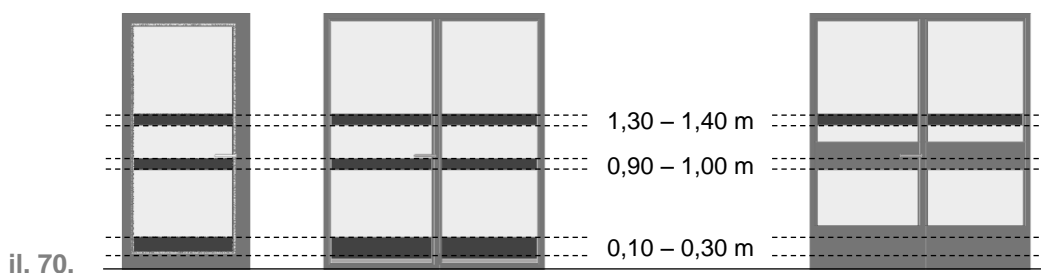

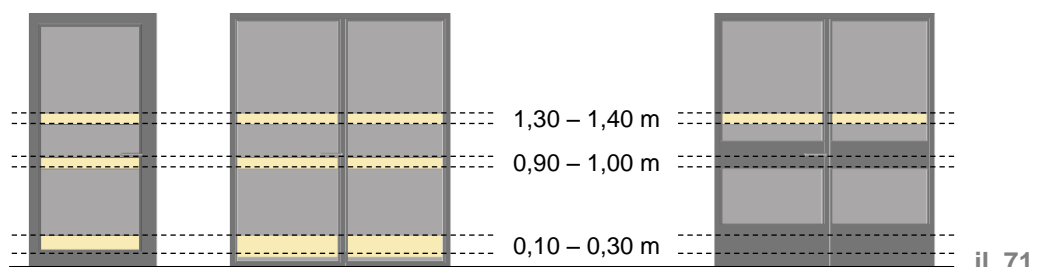

Zaleca się także, aby dolna krawędź przeszklonych drzwi wejściowych była zabezpieczona w sposób chroniący przed uderzeniem kołami wózka do wysokości 0,40 m (np. poprzez zastosowanie listwy do tej wysokości lub innego elementu chroniącego szkło).

3.2. Komunikacja pionowa w strefie wejściowej i w budynku

W przypadku zastosowania **schodów zewnętrznych** konieczne jest zapewnienie minimalnej szerokości biegu równej 1,20 m (przy czym według przepisów prawa wymagana jest szerokość nie mniejsza niż szerokość schodów wewnętrznych w budynku⁴⁹). Przy szerokości biegu schodów powyżej 4,00 m konieczne jest zastosowanie dodatkowej balustrady pośredniej.

W jednym biegu schodów zewnętrznych może znajdować się od 3 do 10 stopni – w przypadku większej liczby stopni w biegu wymagane jest stosowanie spoczników. Minimalna szerokość użytkowa spocznika: 1,50 m, maksymalne dopuszczalne nachylenie jego płaszczyzny: 2%.

schody
zewnętrzne

Wysokość i szerokość stopnia schodów musi wynikać ze wzoru:

$$2h + s = 0,60 \text{ do } 0,65 \text{ m}^{50}$$

gdzie: h – wysokość stopnia, s – szerokość stopnia.

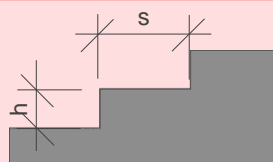

il. 72.

Wszystkie stopnie w biegu muszą mieć taką samą szerokość i wysokość – minimalna szerokość stopnia **schodów zewnętrznych** wynosi 0,35 m, maksymalna wysokość stopnia: 0,15 m, przy czym zaleca się wysokość nieprzekraczającą 0,12 m (wygodną również dla osób mających problemy w poruszaniu się).

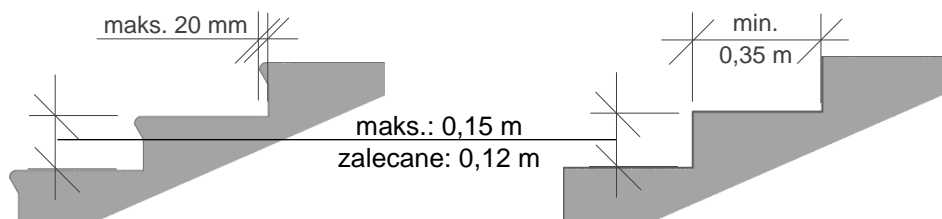

il. 73.

⁴⁹ Warunki techniczne dla budynków, § 68

⁵⁰ Warunki techniczne dla budynków, § 69, ust. 4

Konieczne jest wyposażenie schodów zewnętrznych w poręcze, przedłużone o 0,30 m poza krawędź pierwszego i ostatniego stopnia i zakończone w sposób zapewniający ich bezpieczne użytkowanie (np. poprzez wywinięcie ich końców w dół). Rekomenduje się również skontrastowanie koloru pochwyty poręczy z kolorem tła (LRV min. 30). Poręcze powinny biec nieprzerwanie przez cały ciąg schodów i wiernie odzwierciedlać ich bieg: skos poręczy powinien kończyć się na wysokości ostatniego stopnia w biegu. Jeśli to możliwe, poręcze powinny biec nieprzerwanie również przez spoczniki schodów.

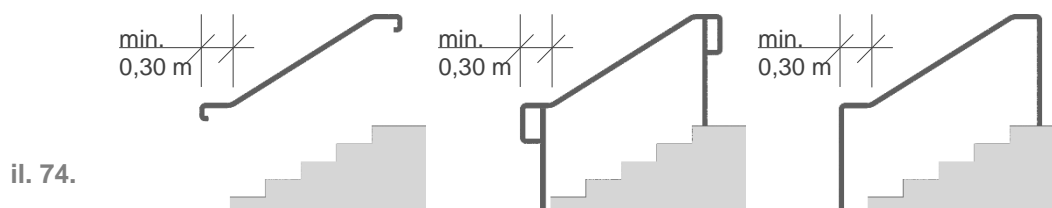

Zalecane jest montowanie poręczy schodów na dwóch wysokościach: wymaganej dla danego typu budynku⁵¹ oraz dodatkowej: 0,75 m.

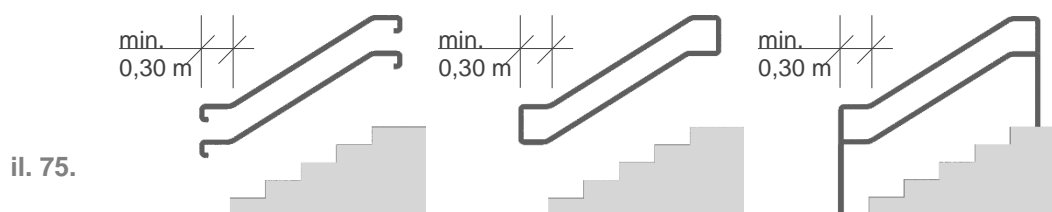

Kolor i faktura stopni powinny być dobrane w taki sposób, aby osoby z ograniczoną możliwością widzenia mogły uzyskać pełną informację (wizualną i dotykową). Krawędzie pierwszego i ostatniego stopnia każdego biegu schodów należy oznaczyć pasami w jednolitym, skontrastowanym z tłem kolorze, znajdującymi się na powierzchni pionowej i poziomej stopnia. W przypadku biegu o trzech stopniach wymagane jest oznakowanie wszystkich trzech stopni.

Na całej szerokości schodów – w odległości co najmniej 0,30 m przed pierwszym stopniem w górę i 0,30 m przed pierwszym stopniem w dół zaleca się instalowanie oznakowania dotykowego – pasa ostrzegawczego o szerokości 0,60-0,80 m.

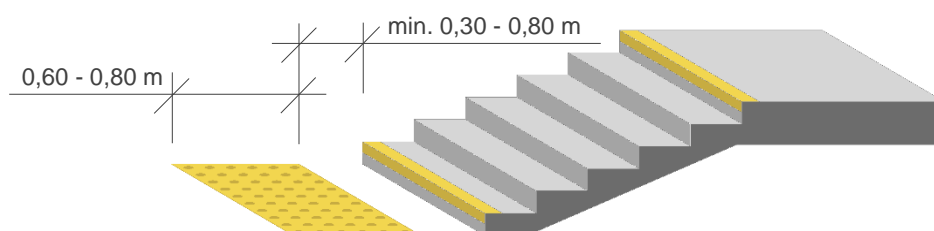

il. 76.

⁵¹ Warunki techniczne dla budynków, § 298

➔ Więcej informacji o dostępności schodów zewnętrznych:
**Wrocławskie standardy dostępności przestrzeni miejskich,
 rozdz. 6.1. Schody**

W przypadku **schodów wewnętrznych** konieczne jest zapewnienie minimalnej szerokości biegu równej 1,20 m. Maksymalna liczba stopni w jednym biegu schodów znajdujących się w budynkach mieszkalnych wynosi 17⁵². Wszystkie stopnie w biegu muszą mieć taką samą szerokość i wysokość. Maksymalna wysokość stopnia jest równa 0,17 m⁵³, przy czym rekomenduje się stopnie nie wyższe niż 0,15 m (dla komfortu użytkowników o ograniczonej mobilności). W przypadku większej liczby stopni w biegu wymagane jest stosowanie spoczników: minimalna szerokość użytkowa spocznika wynosi 1,50 m, maksymalne dopuszczalne nachylenie jego płaszczyzny to 2%.

schody
wewnętrzne

Wysokość i szerokość stopnia schodów musi wynikać ze wzoru:

$$2h + s = 0,60 \text{ do } 0,65 \text{ m}^{54}$$

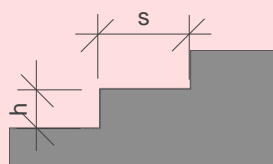

il. 77.

gdzie: h – wysokość stopnia, s – szerokość stopnia.

Konieczne jest wyposażenie schodów wewnętrznych w poręcze, przedłużone o 0,30 m poza krawędź pierwszego i ostatniego stopnia i zakończone w sposób zapewniający ich bezpieczne użytkowanie (w tym celu zaleca się wywiniecie ich końców w dół – **il. XX**). Linia poręczy powinna wiernie odzwierciedlać bieg schodów: skos poręczy powinien kończyć się na wysokości ostatniego stopnia. Zalecana średnica pochwytu poręczy wynosi 35-45 mm, przekrój powinien być ergonomiczny – okrągły lub obły.

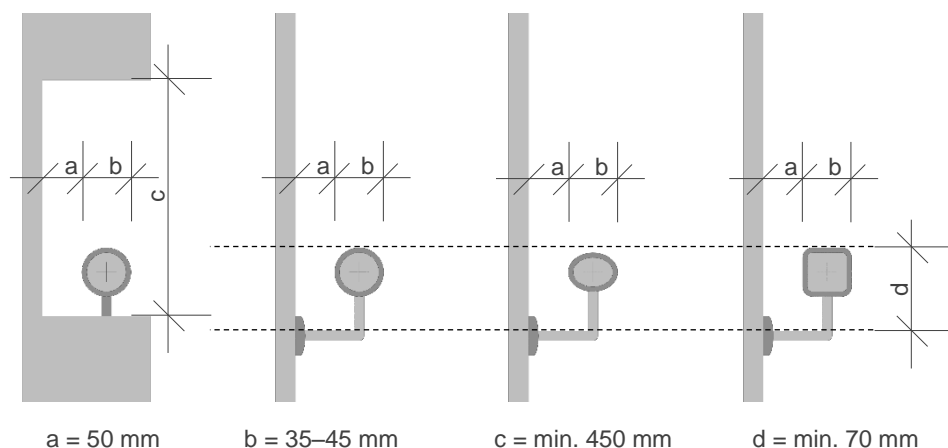

il. 78.

⁵² Warunki techniczne dla budynków, § 69

⁵³ Warunki techniczne dla budynków, § 68

⁵⁴ Warunki techniczne dla budynków, § 69, ust. 4

Rekomenduje się skontrastowanie koloru pochwyty poręczy z kolorem tła (LRV min. 30). Zalecane jest montowanie poręczy schodów na dwóch wysokościach: wymaganej dla danego typu budynku⁵⁵, oraz dodatkowej: 0,75 m (il. XX).

Wymagane jest również, aby krawędzie pierwszego i ostatniego stopnia każdego biegu schodów zostały oznakowane pasami w jednolitym, skontrastowanym z tłem kolorze, znajdującymi się na powierzchni pionowej i poziomej stopnia, a w przypadku biegu o trzech stopniach konieczne jest oznaczenie każdego z nich (il. XX). Na końcach poręczy schodów zaleca się umieszczenie oznaczeń dotykowych informujących o numerze piętra. Informacje te mogą być przedstawione w formie pisma wypukłego lub piktogramu dotykowego, z towarzyszącym opisem brajlowskim. Informacja brajlowska powinna być krótka i zawierać jedynie podstawowe informacje o kierunku poruszania, punktach orientacji itp. W przypadku stosowania oznaczeń tego rodzaju ostateczne wytyczne co do lokalizacji, ilości przekazywanych informacji i rodzajów użytych materiałów powinny pochodzić od specjalisty w zakresie tyflografiki.

il. 79.



pochylnia

Pochylnia powinna znajdować się jak najbliżej głównego ciągu pieszego prowadzącego do budynku. Konieczne jest, aby była ona umieszczona w taki sposób, by w żadnym wypadku nie zawężyła szerokości trasy wolnej od przeszkód w ciągu pieszym, przy którym się znajduje⁵⁶.

W przypadku zastosowania pochylni prowadzącej do budynku, wymagana jest pochylnia o minimalnej szerokości 1,20 m⁵⁷, z poręczami znajdującymi się w odstępnie 1,10-1,00 m, przedłużonymi o 0,30 m poza początek i koniec biegu pochylni i zakończonymi w sposób zapewniający ich bezpieczne użytkowanie (w tym celu zaleca się wywiniecie ich końców w dół i oznaczenie kolorem kontrastującym).

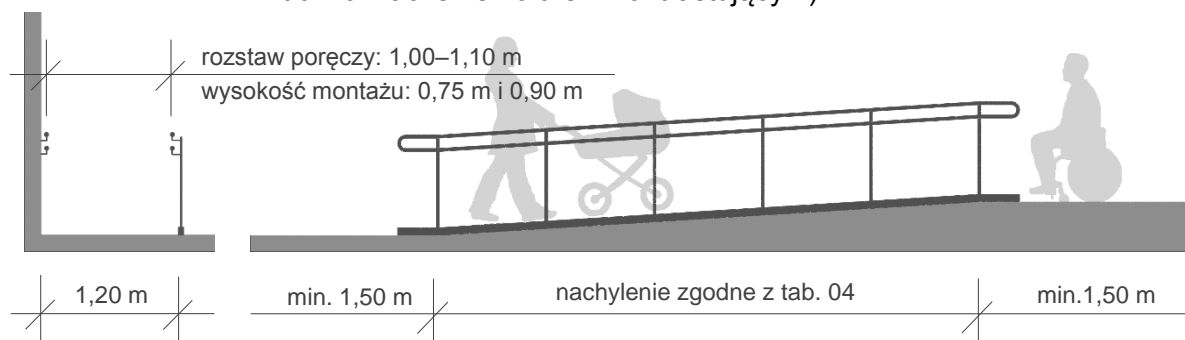

⁵⁵ Warunki techniczne dla budynków, § 298

⁵⁶ Warunki techniczne dla budynków, § 293, ust. 4 i 5

⁵⁷ Warunki techniczne dla budynków, § 71

Maksymalne dopuszczalne nachylenie pochylni określają Warunki techniczne dla budynków, przy czym każdorazowo zaleca się stosowanie najniższych możliwych spadków – zgodnych z nachyleniem rekomendowanym dla pochylni lokalizowanych w przestrzeniach publicznych Wrocławia (tab. 04).

Maksymalne dopuszczalne nachylenie pochylni wg przepisów prawa

wysokość pochylni	nachylenie pochylni	
	pochylnia na zewnątrz, bez zadaszona	pochylnia wewnątrz lub zadaszona
do 15 cm	15%	15%
15 cm – 50 cm	8%	10%
ponad 50 cm	6%	8%

Tab. 03. Maksymalne dopuszczalne nachylenie pochylni⁵⁸

Nachylenie rekomendowane dla pochylni lokalizowanych w przestrzeniach publicznych Wrocławia:

maksymalna wysokość pochylni [m]	maksymalne nachylenie [%]	maksymalna odległość pomiędzy spocznikami [m]	użycie na zewnątrz / użycie wewnątrz budynku	poręcze
dowolna	5,0	dowolna	tak / tak	nie wymagane
0,50	5,0	10,00	tak / tak	wymagane
0,40	5,3	8,74	tak / tak	wymagane
0,42	5,6	7,56	tak / tak	wymagane
0,385	5,9	6,545	tak / tak	wymagane
0,35	6,3	5,60	tak / tak	wymagane
0,315	6,7	4,725	tak / tak	wymagane
0,28	7,1	3,92	tak / tak	wymagane
0,245	7,7	3,185	tak / tak	wymagane
0,21	8,3	2,52	tak / tak	wymagane
0,18	9,1	1,98	tylko rampa krawężnikowa	nie wymagane
0,15	10,0	1,50	tylko rampa krawężnikowa	nie wymagane
0,11	11,1	0,99	tylko rampa krawężnikowa	nie wymagane
0,075	12,5	0,60	tylko rampa krawężnikowa	nie wymagane

Tab. 04. Zalecane nachylenie pochylni⁵⁹

Pochylni powinny towarzyszyć obustronne krawężniki lub elementy równoważne o wysokości 70 mm, zapobiegające ześlizgnięciu

⁵⁸ Zgodne z Warunkami technicznymi dla budynków, § 70

⁵⁹ Wg normy ISO 21542:2011

się kół wózka z pochylni⁶⁰. Długość spocznika na początku i na końcu pochylni powinna wynosić co najmniej 1,50 m⁶¹, przy czym zaleca się spoczniki o długości minimalnej 2,00 m.

W przypadku spocznika, na którym występuje zmiana kierunku pochylni, lub też spocznika na końcu pochylni, konieczne jest zapewnienie na nim przestrzeni manewrowej o wymiarach nie mniejszych niż 1,50x1,50 m⁶² (zalecane wymiary: 2,00x2,00 m) poza polem otwierania skrzydła drzwi wejściowych do budynku oraz poza jakimikolwiek innymi przeszkodami.

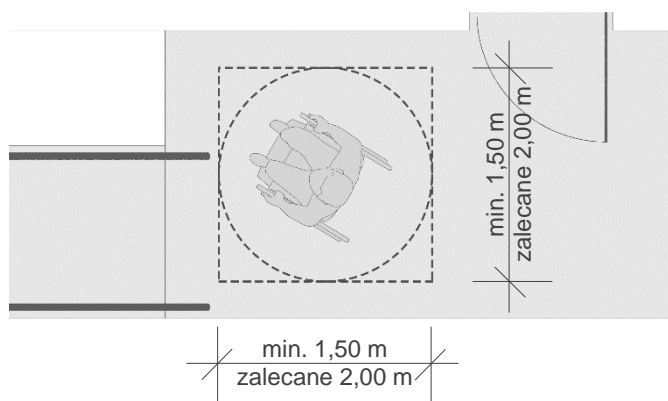

il. 81.

Nachylenie płaszczyzny spocznika nie może przekraczać 2%, przy czym zaleca się, by – jeśli to możliwe – wartość ta nie przekraczała 1%.

Powierzchnię pochylni należy wykonać z materiałów antypoślizgowych (również w warunkach zawilgocenia i zamoczenia) i nieodbijających światła. Należy unikać wykonywania pochylni stałych z materiałów ażurowych. Konieczne jest także zapewnienie odprowadzenia wody z powierzchni pochylni – stojąca woda w znacznym stopniu utrudnia poruszanie się po pochylni i obniża bezpieczeństwo użytkownika. W przypadku pochylni zewnętrznych, w miarę możliwości, zaleca się ich zadaszenie.

Poręcze pochylni muszą być montowane na dwóch wysokościach: 0,75 m i 0,90 m⁶³. Powinny one biec nieprzerwanie przez całą długość pochylni (również przez spoczniki) i wiernie odzwierciedlać jej kształt: skos poręczy powinien kończyć się na końcu pochylni. Przed początkiem i za końcem pochylni pochwyty należy przedłużyć o 0,30 m i zakończyć w sposób zapewniający bezpieczne użytkowanie: w tym celu zalecane jest wywiniecie ich końców w dół lub połączenie ze sobą pochwyty znajdujących się na dwóch wysokościach. Zalecane jest też oznaczenie pochwyty kolorem kontrastującym z kolorem tła (LRV min. 30).

W przypadku montażu poręczy przy ścianie, pochwyty powinny być od niej oddalone o co najmniej 50 mm. Pochwyty poręczy muszą

⁶⁰ Warunki techniczne dla budynków, § 71

⁶¹ Warunki techniczne dla budynków, § 71

⁶² Warunki techniczne dla budynków, § 71

⁶³ Warunki techniczne dla budynków, § 71 i § 298, ust. 4

być montowane trwale, w sposób uniemożliwiający ich obrót. Zalecane są pochwyty o ergonomicznym kształcie: okrągłe lub obłe, o średnicy w przedziale od 35 do 45 mm – typowa zalecana średnica: 42,4 mm⁶⁴ (il. XX). Dla bezpieczeństwa użytkowników zabrania się stosowania ostro zakończonych elementów

Jeśli nie jest możliwe wybudowanie pochylni zgodnej z przepisami prawa i Standardami dostępności, konieczne jest zastosowanie rozwiązań alternatywnych: dźwigów osobowych, ewentualnie podnośników (na zasadzie odstępstwa).

W żadnym wypadku zainstalowanie w budynku pochylni ruchomych nie zwalnia z obowiązku stosowania pochylni stałych⁶⁵. W przypadku większych różnic terenu wskazane jest stosowanie dźwigów osobowych lub też dźwigów i pochylni. Jeśli nie ma możliwości wyposażenia schodów zewnętrznych w towarzyszącą im pochylnię, zalecany jest montaż rozwiązania alternatywnego – dźwigu osobowego lub ewentualnie podnośnika pionowego / przyschodowego.



Więcej informacji o dostępności pochylni:

Wrocławskie standardy dostępności przestrzeni miejskich, rozdz. 6.2. Pochylnie

Wymagane jest, aby budynek użyteczności publicznej, budynek mieszkalny wielorodzinny, budynek zamieszkania zbiorowego oraz każdy inny budynek mający najwyższą kondygnację z pomieszczeniami przeznaczonymi na pobyt więcej niż 50 osób, w których różnica poziomów posadzek pomiędzy pierwszą i najwyższą kondygnacją nadziemną, niestanowiącą drugiego poziomu w mieszkaniu dwupoziomowym, przekracza 9,5 m, a także mający dwie lub więcej kondygnacji nadziemnych budynek opieki zdrowotnej i budynek opieki społecznej wyposażać w dźwig osobowy⁶⁶.

dźwig osobowy

W przypadku montażu dźwigu osobowego minimalne wymiary wewnętrzne jego kabiny powinny wynosić 1,10 m szerokości i 1,40 m długości, przy czym zaleca się stosowanie kabin o wymiarach minimalnych 1,10 m szerokości i 2,10 m długości lub 1,60 m szerokości i 1,50 m długości (il. XX). Przed wejściem do kabiny dźwigu wymagana jest wolna przestrzeń o wymiarach co najmniej 1,60 x 1,50 m. Minimalna dopuszczalna szerokość drzwi do kabiny dźwigu wynosi 0,85 m, przy czym zalecane jest co najmniej 0,90 m, dla wygody użytkowników wózków i osób z wózkami dziecięcymi. Drzwi powinny otwierać

⁶⁴ Por.: Projektowanie i adaptacja przestrzeni..., s. 31

⁶⁵ Warunki techniczne dla obiektów metra, § 67

⁶⁶ Warunki techniczne dla budynków, § 54

się i zamykać automatycznie i być wyposażone w system zatrzymujący zamykanie, oparty na czujnikach. Różnica wysokości pomiędzy poziomem posadzki w budynku a poziomem podłogi dźwigu nie powinna być większa niż 20 mm.

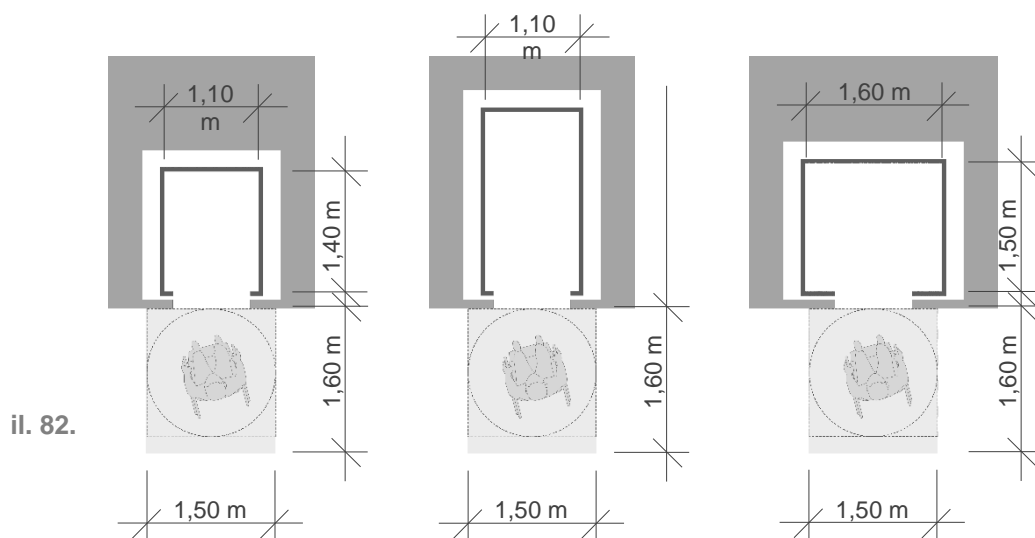

Zaleca się stosowanie kontrastów kolorystycznych, pozwalających na wyróżnienie drzwi kabiny: drzwi powinny być skonstrastowane w stosunku do tła (ściany) a jeśli nie kontrastują, konieczne jest stosowanie rozwiązań pozwalających na wyodrębnienie ich z tła: obramowanie framugi kontrastowym pasem, lub umieszczenie przynajmniej dwóch kontrastowych pasów na drzwiach: na wysokości 1,30-1,40 m (pierwszy pas) oraz 0,90-1,00 m (drugi pas), przy czym zaleca się umieszczenie także dodatkowego pasa kontrastowego na drzwiach na wysokości 0,10-0,30 m (przydatnego dla osób patrzących pod nogi⁶⁷).

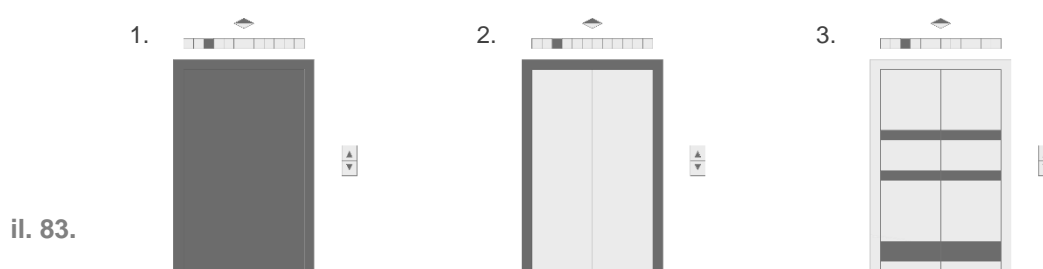

W kabinach nieprzelotowych, na wprost wejścia, zalecane jest umieszczenie lustra – od poziomu 0,40 m powyżej posadzki do poziomu 1,80-2,00 m, przy czym nie należy stosować powierzchni połyskliwych oraz większej ilości lusterek, mogących powodować powstawanie zjawiska oślnienia. Wewnątrz kabiny rekomenduje się także montaż poręczy na wysokości 0,90 m powyżej poziomu posadzki oraz rozkładanego siedziska.

⁶⁷ Norma ISO 21542:2011, rozdz. 18.1.5.

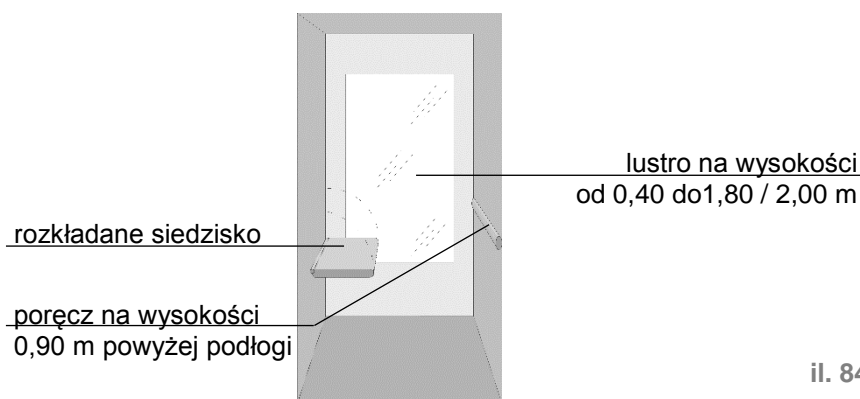

il. 84.

W panelu sterowania oraz tablicy przyzywowej wymagane jest stosowanie przycisków klawiszowych, wystających poza powierzchnię panelu. Minimalna wielkość przycisku: 20 mm, minimalna wielkość cyfr i oznaczeń literowych / graficznych: 15 mm. Oznaczenia w brajlu oraz grafika wypukła powinny znajdować się bezpośrednio na przyciskach lub po ich lewej stronie. Zaleca się, aby przycisk poziomu parteru był dodatkowo wyróżniony – kolorystycznie i dotykowo. Oznaczenia literowe / graficzne powinny być czytelne i skontrastowane kolorystycznie z tłem na poziomie LRV ≥ 60 . Konieczne jest także aby kabina była wyposażona w przycisk awaryjny „stop” a wewnątrz niej powinna znajdować się również instalacja alarmowa.



il. 85.

Wymaga się, aby tablica przyzywowa na zewnątrz kabiny oraz strefa włączników i przycisków wewnątrz niej były dostępne dla osoby siedzącej / osoby niskiego wzrostu i znajdowały się na wysokości 0,80–1,10 m od poziomu posadzki, w odległości nie mniejszej niż 0,50 m od naroża kabiny lub narożnika ściany.

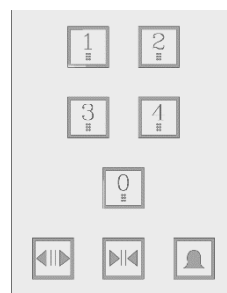

il. 86.

W każdym przypadku konieczne jest, aby dźwig był wyposażony w systemy informacji przekazywanych przez co najmniej dwa, a najlepiej trzy różne zmysły: oznaczenia graficzne, oznaczenia dotykowe oraz informację głosową.



Więcej informacji o dostępności dźwigów osobowych:

Wrocławskie standardy dostępności przestrzeni miejskich, rozdz. 6.3. Dźwigi osobowe (windy)

podnośnik

Podnośniki są elementem zapewniającym jedynie **minimalny poziom dostępności**, dlatego ich stosowanie jest dopuszczalne jedynie w przypadku, w którym zastosowanie innych rozwiązań (pochylni, dźwigów osobowych) nie jest możliwe.

Minimalne wymiary platformy podnośnika schodowego (ukośnego) wynoszą 0,80 x 1,00 m; minimalne wymiary platformy podnośnika pionowego: 0,90 x 1,20 m, przy czym w obydwu przypadkach zalecane są wymiary wynoszące 0,90 m szerokości i 1,55 m długości.

Minimalny dopuszczalny udźwig podnośnika powinien wynosić 200 kg, przy czym zawsze konieczne jest umieszczenie informacji o maksymalnym udźwigu danego podnośnika. Konieczne jest także czytelne oznaczenie podnośnika / platformy i wyposażenie go w zrozumiałą instrukcję obsługi oraz łatwy w użyciu panel sterowania a także – awaryjną blokadę systemów napędowych.

Podłoga platformy powinna być ryflowana i wykonana z materiałów antypoślizgowych (również w warunkach zawilgocenia). Konieczne jest, by w przypadku jego montażu osoba z niepełnosprawnością miała zapewnioną możliwość samodzielnego wejścia, obsługi i zejścia z podnośnika, jednocześnie jednak w każdym przypadku wymagane jest też zapewnienie możliwości wezwania pracownika obiektu.



Więcej informacji o dostępności podnośników:

Wrocławskie standardy dostępności przestrzeni miejskich, rozdz. 6.4. Podnośniki

3.3. Korytarze i komunikacja pozioma w budynku

korytarze

Wszystkie korytarze i hole w budynkach mieszkalnych muszą posiadać przestrzeń wystarczającą dla bezpiecznego i wygodnego poruszania się wózkem. Minimalna szerokość korytarza powinna wynosić 1,20 m, minimalna długość – 1,50 m poza polem otwierania się drzwi. Zaleca się jednak, aby w miarę możliwości szerokość korytarza wynosiła co najmniej 1,80 m – dla ważniejszych ciągów komunikacyjnych i 1,20 m – dla ciągów drugorzędnych. Szerokość korytarza może być ograniczona do 0,90 m na długości nie większej niż 0,50 m.

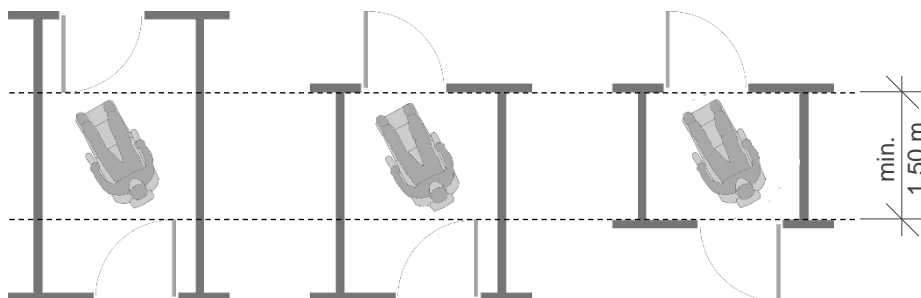

il. 87.

W przypadku zmiany kierunku korytarza o 90° konieczne jest zapewnienie wolnej od przeszkód przestrzeni manewrowej o minimalnych wymiarach 1,50 x 1,50 m. Meble ani elementy wyposażenia nie mogą zawężać szerokości przejścia ani utrudniać poruszania się użytkownikom przestrzeni.

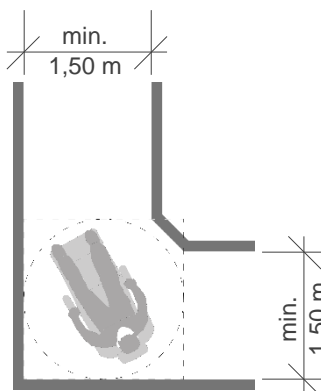

il. 88.

W ramach jednej kondygnacji nie należy stosować zmian poziomów, szczególnie pojedynczych stopni, a jeśli – z uwagi na charakter budynku (budynki zabytkowe, budynki adaptowane do nowych funkcji) takie zmiany się pojawią, konieczne jest zapewnienie możliwości wygodnego pokonania jej przez użytkowników wózków i osoby z wózkami dziecięcymi.

Stosowane **materiały wykończeniowe** nawierzchni powinny zapewniać stabilne oparcie i posiadać właściwości antypoślizgowe, również w warunkach zawilgocenia. Powinny również być to również materiały o podwyższonej odporności na ścieranie, nie powodujące przy tym hamowania kół wózka. Zalecane jest, aby wszystkie powierzchnie podłóg miały jednolitą barwę (bez wzorów) lub o wzorach o kontraście kolorystycznym nie większym niż LRV=20. Z kolei ściany i podłogi powinny być ze sobą skontrastowane (min. LRV=30), a jeśli jest to niemożliwe, zaleca się stosowanie listew przypodłogowych lub cokołów w kontrastowym kolorze. Nie należy stosować powierzchni połyskliwych i błyszczących, które mogą powodować powstawanie zjawiska olśnienia. Zaleca się zabezpieczenie ścian i narożników odbojami lub wysokimi listwami przypodłogowymi (do wysokości 0,30 m).

Wszystkie stosowane wykładziny i dywany powinny mieć włókna o długości nie większej niż 15 mm. Należy również przymocować je trwale do podłoża, aby uniknąć podwijania się dywanów, wykładzin i wycieraczek (co może powodować ryzyko potknięcia się i upadku). Nie należy również stosować progów o wysokości przekraczającej 10 mm (jeśli to niemożliwe, dopuszczalne są progi nieprzekraczające 20 mm).

Drzwi wewnętrzne w budynku powinny mieć w świetle ościeżnicy co najmniej 0,90 m szerokości i 2,00 m wysokości oraz próg o wysokości nieprzekraczającej 20 mm (przy czym, jeśli to możliwe, rekomendowane są progi o wysokości do 10 mm – dla komfortu użytkowników wózków, osób z wózkami dziecięcymi oraz osób mających problemy w poruszaniu

**materiały
wykończeniowe**

**drzwi
wewnętrzne**

się). Framugi lub skrzydła drzwiowe należy skonstruować w stosunku do ścian, w których się znajdują – tak, aby były łatwe do odnalezienia również przez osoby z niepełnosprawnością wzroku. Klamki i uchwyty powinny być łatwe w obsłudze – możliwe do obsłużenia jedną ręką i niewymagające mocnego ściskania ani przekręcania (co jest szczególnie istotne dla komfortu osób o osłabionych chwycie i mających problemy z czynnościami manipulacyjnymi).

W przypadku zastosowania drzwi szklanych lub drzwi z przeszkleniami wymagane jest stosowanie szyb ze szkła bezpiecznego. Konieczne jest też oznaczenie ich przynajmniej dwoma pasami kontrastującymi kolorystycznie z tłem: umieszczonymi na wysokości: 1,30–1,40 m (pierwszy pas) i 0,90–1,00 m (drugi pas). Zalecane jest umieszczenie także trzeciego pasa na wysokości 0,10-0,30 m (przydatnego dla osób patrzących pod nogi). Minimalna szerokość pasów powinna wynosić 0,10 m. W ich obrębie mogą być umieszczone znaki, symbole i motywy graficzne. Konieczne jest zapewnienie kontrastu pasów i tła na poziomie min. LRV=60 w każdych warunkach oświetleniowych (**il. XX.**).

oświetlenie

Planując **oświetlenie** poszczególnych przestrzeni, stref i części budynków należy zwrócić szczególną uwagę na powstawanie zjawiska olśnienia, które u osób starszych czy z niepełnosprawnością wzroku może utrudniać orientację w przestrzeni, wykonywanie codziennych czynności a w skrajnych przypadkach – spowodować przejściowy brak wrażeń wzrokowych.

Źródłem zjawiska olśnienia może być zbyt silne światło słoneczne, nieosłonięte źródła światła sztucznego (żarówki, halogeny) a także odbicie promieni świetlnych od powierzchni połyskliwych: posadzek, ścian, blatów czy przeszkleń lub lusterek. Dlatego też wszystkie materiały wykończeniowe nawierzchni, posadzek, elementów wyposażenia wnętrz, w tym również znaków i tablic informacyjnych, powinny być matowe a rozmieszczenie lusterek – przemyślane pod kątem unikania odbić⁶⁸.

elementy wyposażenia

Minimalna dopuszczalna wysokość umieszczenia jakichkolwiek **elementów w przebiegu korytarzy i przestrzeni wspólnych** w budynkach wynosi 2,50 m. W przypadku elementów umieszczonych niżej – np. gablot i tablic informacyjnych, skrzynek pocztowych itp. – konieczne jest zastosowanie rozwiązań zabezpieczających przed niekontrolowanym wejściem w nie. Każdy element wysunięty poza płaszczyznę ściany należy lokalizować w taki sposób, by nie stanowił zagrożenia dla osób z niepełnosprawnością wzroku:

⁶⁸ *Mieszkanie dostępne dla osób z dysfunkcjami wzroku*, s. 22

należy albo zasygnalizować go progiem o wysokości co najmniej 0,10 m (a.), albo też umieścić jego dolną krawędź nie wyżej niż 0,30 m od poziomu posadzki (b.), przy czym w przypadku elementów wymagających podjazdu pod nie wózkem dolna krawędź może znajdować się nie wyżej niż 0,70 m powyżej poziomu posadzki (c.).

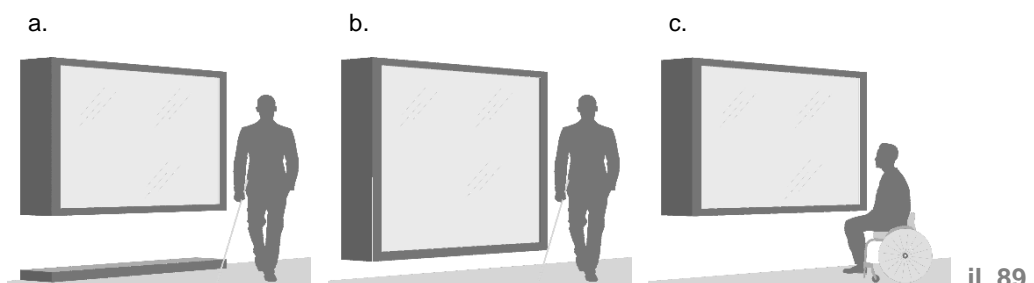

il. 89.

Wszystkie elementy wyposażenia, do których dostęp powinni mieć mieszkańcy budynku (np. **skrzynki na listy**) należy umieszczać w taki sposób, aby zapewnić mieszkańcom wygodne korzystanie z nich. Skrzynki na listy należy lokalizować w miejscach dostępnych dla wszystkich użytkowników: strefa dojścia do nich powinna być pozbawiona zmian poziomów (w szczególności pojedynczych stopni). Zaleca się również ich montaż w układzie horyzontalnym, na wysokości od 0,70 do 1,20 m (wygodnej dla osób niskiego wzrostu i użytkowników wózków, ale również – niepowodującej konieczności nadmiernego schylania się).

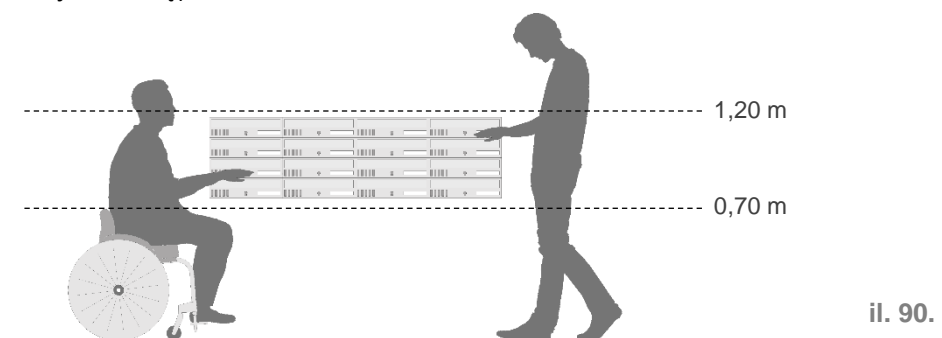

il. 90.

3.4. Ewakuacja z budynku

W budynku należy zastosować wyraźną i czytelną informację o drogach ewakuacji w postaci piktogramów i strzałek kierunkowych (il. XX).



il. 91.

Zaleca się, aby informacji wizualnej towarzyszyła także informacja dotykowa (system oznaczeń wypukłych / brajlowskich), zarówno w postaci oznaczeń w przestrzeni (np. nakładek poręczowych), jak i dotykowego planu ewakuacji z budynku. Konieczne jest również wyposażenie obiektu w dźwiękowy i świetlny (istotny dla osób g/Głuchych) system powiadamiania alarmowego a wszystkie komunikaty podawane przez centralny system nagłośnieniowy powinny być również podawane poprzez pętle indukcyjne.

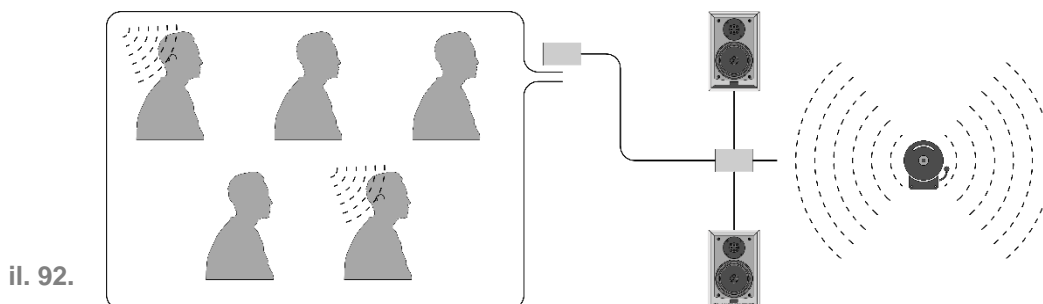

Rekomenduje się także wyposażenie każdego budynku mieszkalnego o wysokości co najmniej dwóch kondygnacji (parter + piętro) w wózki ewakuacyjne, przeznaczone do transportu osób z niepełnosprawnością, kobiet w ciąży, osób starszych i mających problemy w poruszaniu się.

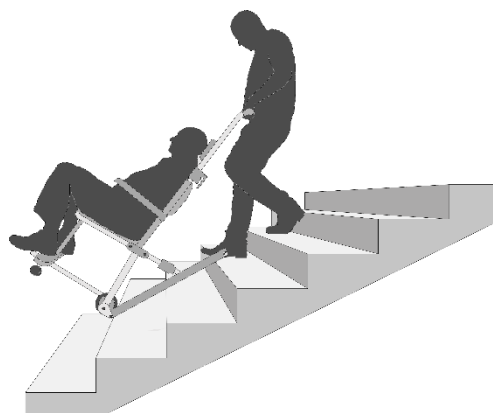

il. 93.

4. Informacja i komunikacja z mieszkańcami

Z uwagi na różnorodne potrzeby poszczególnych grup mieszkańców i użytkowników przestrzeni osiedlowych w każdym wypadku należy dążyć do maksymalnego poszerzenia zakresu przekazywanych informacji. Zaleca się, aby w kontaktach z mieszkańcami stosować różne formy komunikacji: informację tekstową i graficzną w prezentowanej przestrzeniach osiedlowych, wiadomości wysyłane za pośrednictwem Internetu czy komunikaty telefoniczne lub w formie wiadomości tekstowych, wysyłanych na telefony komórkowe.

4.1. Informacja tekstowa i graficzna

Informacja wizualna (tekstowa i graficzna) powinna być projektowana i wykonywana w sposób zapewniający jak najwyższą czytelność. Konieczne jest stosowanie odpowiednich kontrastów napisów i obrazów oraz tła, na którym się znajdują, a także odpowiedniej wielkości i kroju czcionek. Wszystkie informacje powinny być zwarte i logiczne – należy również unikać nagromadzenia zbyt wielu informacji w jednym miejscu. Zalecane jest stosowanie piktogramów, przy czym w jednym miejscu nie powinno być ich więcej niż 5, łącznie ze strzałką kierunkową.

Zalecane są czcionki bezszeryfowe, proste: bez ozdobników i kursywy. Dopuszczalne są czcionki jedno- i dwuelementowe. Dobór wielkości znaków jest uzależniony od przewidywanej odległości od osoby patrzącej:

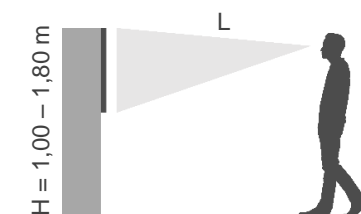

odległość wzroku (L)	minimalna wysokość znaków
do 1,85 m	16 mm
1,85 – 2,15 m	20 mm
2,15 – 2,80 m	25 mm
2,80 – 3,30 m	32 mm
3,30 – 3,90 m	38 mm
3,90 – 4,60 m	45 mm
4,60 – 5,20 m	50 mm
5,20 – 5,80 m	57 mm
5,80 – 6,40 m	64 mm
6,40 – 7,00 m	70 mm
7,00 – 7,60 m	76 mm
7,60 – 8,20 m	83 mm

Tab. 05a. Zależność wysokości znaków w tekście od odległości patrzącego – wysokość montażu tablicy do 1,80 m

informacja
tekstowa

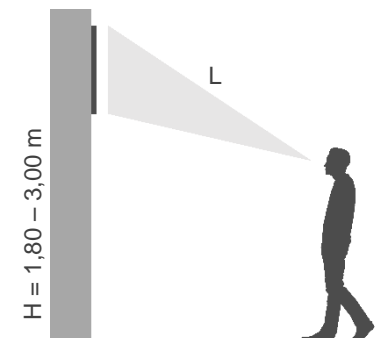

odległość wzroku (L)	minimalna wysokość znaków
do 4,60 m	50 mm
4,60 – 5,20 m	57 mm
5,20 – 5,80 m	64 mm
5,80 – 6,40 m	70 mm
6,40 – 7,00 m	76 mm
7,00 – 7,60 m	83 mm
7,60 – 8,20 m	90 mm
8,20 – 8,80 m	95 mm
8,80 – 9,40 m	100 mm
9,40 – 10,00 m	110 mm
10,00 – 10,60 m	115 mm
10,60 – 11,30 m	125 mm

Tab. 05b. Zależność wysokości znaków w tekście od odległości patrzącego – wysokość montażu tablicy od 1,80 do 3,00 m

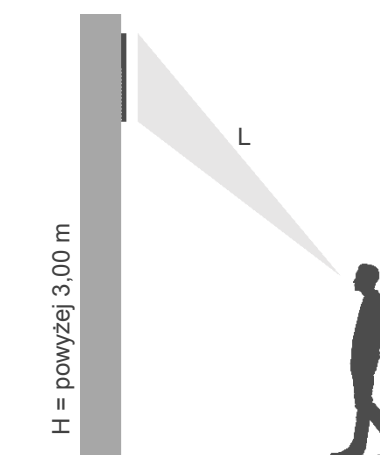

odległość wzroku (L)	minimalna wysokość znaków
do 6,40 m	76 mm
6,40 – 7,00 m	83 mm
7,00 – 7,60 m	90 mm
7,60 – 8,20 m	95 mm
8,20 – 8,80 m	100 mm
8,80 – 9,40 m	110 mm
9,40 – 10,00 m	115 mm
10,00 – 10,60 m	120 mm
10,60 – 11,30 m	127 mm
11,30 – 12,00 m	135 mm
12,00 – 12,50 m	140 mm
12,50 – 13,7 m	155 mm

Tab. 05c. Zależność wysokości znaków w tekście od odległości patrzącego – wysokość montażu tablicy powyżej 3,00 m

W budynkach mieszkalnych rekomenduje się stosowanie odmiennej kolorystyki dla poszczególnych kondygnacji (co pozwala na łatwiejsze odnalezienie właściwego piętra) oraz czytelne oznaczanie pięter. **Numer kondygnacji** powinien być widoczny zarówno dla osób poruszających się po budynku schodami, jak i windą. Zaleca się też, aby kierunek dotarcia do poszczególnych mieszkań został czytelnie oznaczony za pomocą strzałek kierunkowych (il. XX).

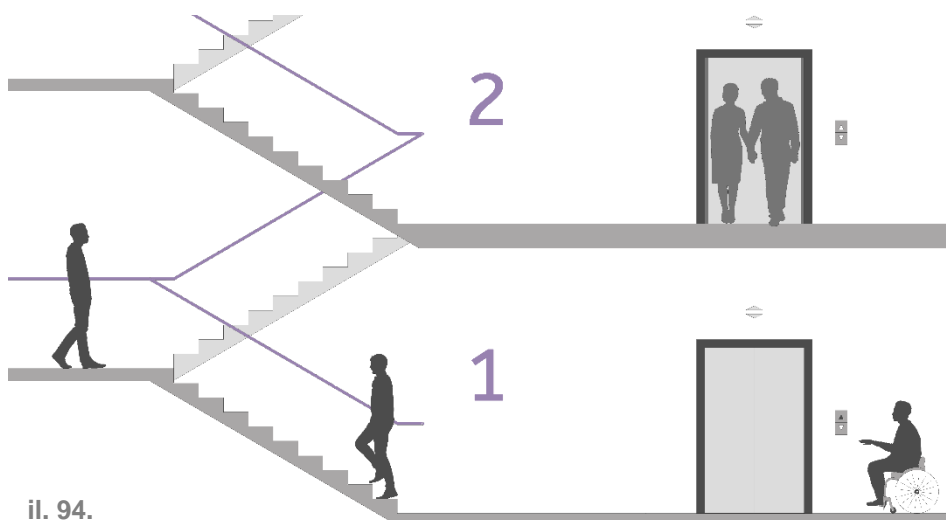

Wszystkie informacje, umieszczone w przestrzeniach wspólnych, powinny być widoczne i czytelne zarówno dla osób znajdujących się w pozycji siedzącej, jak i stojącej. Napisy i grafiki należy umieszczać na matowym, kontrastowym tle. Oświetlenie informacji graficznych i tekstowych powinno być równomierne, niepowodujące u użytkowników zjawiska olśnienia.

tablice informacyjne

W przypadku tablic informacyjnych umieszczonych na ścianach, nie powinny one odstawać od płaszczyzny tej ściany o więcej niż o 0,10 m.

Dla użytkowników z ograniczonymi możliwościami intelektualnymi, osób nieznających języka danego kraju (w tym osób Głuchych, dla których język polski jest językiem obcym) zrozumienie znaczenia informacji tekstowej może być niemożliwe. Dlatego też zalecane jest stosowanie informacji graficznej w postaci piktogramów, odpowiadających międzynarodowym wytycznym normy PN-EN ISO 7010:2006 oraz normy ISO 21542:2011:

il. 95.



il. 96



Zalecane jest również przekazywanie najważniejszych informacji w tzw. „prostym języku” oraz w języku symbolicznym / obrazkowym.

➔ Więcej informacji o dostępności informacji tekstowej i graficznej:
**Wrocławskie standardy dostępności przestrzeni miejskich,
 rozdz. 9.1. Informacja wizualna**

4.2. Informacja głosowa

Podczas przekazywania informacji mieszkańcom należy dbać o komfort wszystkich użytkowników. Informacja głosowa może być preferowanym źródłem uzyskiwania wiadomości dla wielu osób, przy czym konieczne jest zapewnienie odpowiednich warunków.

przekazywanie
informacji osobom
słabosłyszącym

Podczas przekazywania **informacji głosowej osobom słabosłyszącym** należy zadbać przede wszystkim o⁶⁹:

1. maksymalną redukcją hałasu – o ile to możliwe w trakcie kontaktu i przekazywania informacji należy ograniczyć źródła dźwięku (takie jak radio w pomieszczeniu, hałas uliczny itp.). Należy również wybierać pomieszczenia o minimalnym pogłosie.
2. odpowiednie oświetlenie – ponieważ osoby słabosłyszące w komunikacji często wspierają się odczytywaniem mowy z ruchu warg, twarz osoby mówiącej (pracowników recepcji, informacji, szatni itp.) musi być zawsze dobrze oświetlona światłem górnym lub bocznym – zabrania się stosowania światła zza pleców osoby mówiącej.
3. czytelne oznakowanie, dostępność towarzyszących informacji głosowej materiałów drukowanych i graficznych – w wielu przypadkach ograniczają one konieczność rozmowy i przekazywania informacji głosowych.

przekazywanie
informacji osobom
niewidomym

Informacja głosowa jest szczególnie istotna dla osób niewidomych. Przekazując wiadomości osobie niewidomej należy pamiętać, aby jak najczęściej stosować komunikaty słowne opisując obiekty i zdarzenia, które ze względu na swój pozawerbalny charakter są dla niej niedostępne. Spotykając się z niewidomym mieszkańcem czy gościem osiedla należy zasygnalizować swoją obecność np. przedstawiając się oraz – jeśli jest to stosowne – podając pełnioną funkcję (np. członek rady osiedla, ochroniarz w przestrzeni osiedlowej itp.). Podobnie, należy zasygnalizować również chęć oddalenia się.

Jeżeli w przebiegu ciągu pieszego, w obrębie korytarzy lub przestrzeni wspólnych pojawiają się jakieś zmiany – nowe lub przestawione meble

⁶⁹ *Słabosłyszący w przestrzeni publicznej. Wytyczne dostępności*, s. 5-6

i elementy wyposażenia, roboty budowlane albo też elementy tymczasowe i ruchome – należy poinformować o tych zmianach użytkowników z niepełnosprawnością wzroku.

Jeżeli konieczne jest przekazanie informacji o kierunku dotarcia do konkretnego miejsca, należy podać jak najdokładniejsze wskazówki. Jeżeli osoba niewidząca wymaga poprowadzenia, można zaproponować jej swoje ramię – w żadnym wypadku nie należy chwycić osoby niewidomej za ramię, dłoń lub laskę⁷⁰.



Więcej informacji o dostępności informacji głosowej:

**Wrocławskie standardy dostępności przestrzeni miejskich,
rozdz. 9.2. Informacja głosowa**

4.3. Informacja dotykowa

W dużych przestrzeniach szczególnie przydatne dla osób z niepełnosprawnością wzroku jest stosowanie tyflografiki: planów i map dotykowych. W budynkach mieszkalnych zalecane jest przede wszystkim stosowanie **dotykowych planów ewakuacji**.

Na planach i makietach dotykowych należy łączyć oznaczenia dotykowe dla osób niewidomych i oznaczenia drukowane, dostosowane do możliwości wzrokowych osób słabowidzących. Plan musi posiadać legendę, zlokalizowaną w takiej odległości od samego planu, by użytkownik jednocześnie mógł dotykać danego elementu na planie i sprawdzać, co oznacza on w legendzie. Istotne jest, by w legendzie znalazły się oznaczenia wszystkich użytych symboli, skrótów brajlowskich i faktur. Legenda powinna być również opisana w zwykłym druku.

Plany wykonywane dla budynków powinny odzwierciedlać całą przestrzeń danej kondygnacji lub jej fragment, zawsze reprezentując najważniejsze elementy. Należy umieszczać je wewnątrz obiektu, w najbliższym sąsiedztwie wejścia. Plany i makiety dotykowe muszą być właściwie umieszczone w przestrzeni: kierunek na wprost na planie powinien odpowiadać kierunkowi na wprost w obiekcie.



Więcej informacji o dostępności informacji dotykowej:

**Wrocławskie standardy dostępności przestrzeni miejskich,
rozdz. 9.3. Informacja dotykowa**

⁷⁰ Por.: *Praktyczny poradnik savoir – vivre wobec osób niepełnosprawnych*, s. 14-15

4.4. Serwis internetowy

Strona internetowa, grupa dyskusyjna lub komunikator on-line stanowią coraz powszechniejsze metody komunikacji z mieszkańcami wspólnot osiedlowych.

Dostępny serwis internetowy umożliwia pełny dostęp do treści, wygodną i łatwą w obsłudze nawigację strony oraz całkowite zrozumienie treści przez wszystkich użytkowników. Należy pamiętać, że dostępność serwisu internetowego realizowana jest w dwóch wymiarach – informacyjnym (merytorycznym – związanym z podziałem treści na rozdziały, akapity itp.) i technicznym (co oznacza, że strony powinny m.in. dawać możliwość zmiany kontrastu, wielkości tekstu, stosować opisy alternatywne dla zdjęć i grafik).

Standardy dostępności serwisów są określone w specyfikacji Web Content Accessibility Guidelines (WCAG 2.0).

Zaleca się, aby strony internetowe wspólnot, służące prezentowaniu informacji i komunikacji z mieszkańcami, spełniały wymagania WCAG 2.0 na poziomie AA⁷¹.

⁷¹ Rozporządzenie Rady Ministrów z dnia 12 kwietnia 2012 roku w sprawie Krajowych Ram Interoperacyjności, minimalnych wymagań dla rejestrów publicznych i wymiany informacji w postaci elektronicznej oraz minimalnych wymagań dla systemów teleinformatycznych (Dz.U. 2012 nr 0 poz. 526).

Ankieta pomiarowa dostępności przestrzeni osiedlowych

Ankiety pomiarowe stanowią uzupełnienie opracowania. Pozwalają one na sprawdzenie istniejącego poziomu dostępności przestrzeni osiedlowych i określenie tych obszarów, w których zmiany są konieczne.

W ankiecie przedstawione są rozwiązania modelowe. Jeśli któreś z nich nie występuje w przestrzeniach osiedlowych (w tabeli zaznaczona zostanie odpowiedź „nie” – **X**), należy zastanowić się nad wprowadzeniem sugerowanych w opracowaniu rozwiązań.

Każdemu z rozwiązań przyporządkowano wagę – od elementów koniecznych do zapewnienia minimalnej dostępności przestrzeni po elementy zapewniające najwyższy poziom dostępności. Zaleca się w pierwszej kolejności zastosowanie wszystkich elementów podstawowych (*), przez wymagane (**), aż po zalecane (***).

Zaleca się przeprowadzenie ankiety dla wszystkich przestrzeni osiedlowych oraz dla każdego budynku mieszkalnego i każdej przestrzeni wspólnotowej, handlowej i usługowej oddzielnie.

Najbliższe otoczenie osiedla

	✓	X	📍
Komunikacja publiczna			
Najbliższy przystanek tramwajowy / autobusowy / tramwajowo-autobusowy znajduje się w odległości nieprzekraczającej 300 m od osiedla			**
Najbliższy przystanek kolei miejskiej znajduje się w odległości nieprzekraczającej 1000 m od osiedla			***
Korzystanie z przystanków komunikacji publicznej jest możliwe i wygodne dla wszystkich użytkowników			*
Wszystkie elementy wyposażenia przystanków (tablica z rozkładem jazdy, automaty biletowe, miejsca odpoczynku) są dostępne dla wszystkich użytkowników			*
Ciąg pieszy prowadzący od przystanków do budynku jest w dobrym stanie technicznym			*
Ciąg pieszy prowadzący od przystanków do budynku ma szerokość co najmniej 1,50 m			**
Ciąg pieszy prowadzący od przystanków pozbawiony jest stopni, wysokich krawężników i uskoków			*
Komunikacja prywatna			
W obrębie osiedla znajduje się parking / wyznaczono miejsca postojowe			*
Jeśli na terenie osiedla wyznaczono miejsca postojowe dla gości, wśród nich znajdują się także miejsca dla osób z niepełnosprawnością			*
W obrębie parkingu dla mieszkańców wyznaczone zostały miejsca postojowe dla osób z niepełnosprawnością			*

Miejsca postojowe dla osób z niepełnosprawnością mają odpowiednie wymiary			*
Miejsca postojowe dla osób z niepełnosprawnością są oznaczone w prawidłowy sposób			*
Miejsca postojowe dla osób z niepełnosprawnością zlokalizowane są blisko budynku (do 50 m od wejścia do budynku)			*
Z miejsca postojowego zapewniono wygodny dostęp do najbliższego ciągu pieszego, prowadzącego do budynku (brak krawężników lub krawężniki do 20 mm, brak uskoków i zmian poziomów)			*
Nawierzchnia miejsca postojowego i towarzyszącego mu ciągu pieszego jest w dobrym stanie technicznym, bez zmian poziomów i uskoków			*
Wyznaczone zostały dostępne miejsca postojowe dla samochodów typu van / bus (o odpowiednio większych parametrach wymiarowych)			***
Przejścia dla pieszych			
W najbliższym sąsiedztwie stref wejściowych na teren osiedla wyznaczono przejścia dla pieszych			*
Na przejściach dla pieszych prowadzących na teren osiedla zastosowano sygnalizację świetlną			**
Na przejściach dla pieszych prowadzących na teren osiedla zastosowano sygnalizację dźwiękową			**
Na przejściach dla pieszych prowadzących na teren osiedla zastosowano obniżenia krawężników o wysokości nieprzekraczającej 20 mm lub rampy krawężnikowe			*
Przed przejściem dla pieszych prawidłowo zastosowano oznaczenia dotykowe (fakturę ostrzegawczą)			*
Oznaczenia dotykowe są w dobrym stanie technicznym, bez ubytków			*
Miejsca kolizji ruchu pieszego i rowerowego			
Ciągi pieszce i rowerowe posiadają nawierzchnię o różnych fakturach i kolorystyce			**
Jeśli ciągi pieszce i rowerowe mają taką samą nawierzchnię (w zakresie faktury i koloru), pomiędzy nimi zastosowano separatory ruchu lub pasy buforowe.			*
W miejscu przecięcia dróg pieszych i rowerowych brak zmian wysokości, progów, pochylni i uskoków			*
Ruch pieszy ma pierwszeństwo przed ruchem rowerowym			*

Osiedlowe przestrzenie wspólne

		✓	✗	📍
Przestrzenie publiczne i ciągi pieszce				
W obrębie osiedlowych przestrzeni publicznych i ciągów pieszych zapewniona została trasa wolna od przeszkód o szerokości co najmniej 1,00 m				*
W przebiegu ciągów pieszych brak pojedynczych stopni i uskoków				*
Ciągi pieszce i osiedlowe przestrzenie publiczne są utrzymane w dobrym stanie technicznym – bez ubytków i nierówności				*

Wszystkie kraty osłonowe, przekrycia systemów odwadniających oraz inne elementy ażurowe mają szczeliny ułożone poprzecznie do kierunku ruchu			*
Wszystkie kraty osłonowe, przekrycia systemów odwadniających oraz inne elementy ażurowe mają szczeliny o średnicy / szerokości nieprzekraczającej 20 mm			*
Minimalna skrajnia ruchu jest zachowana (żadne elementy nie znajdują się niżej niż 2,20 m)			*
Wyposażenie przestrzeni osiedlowych			
Żadne elementy małej architektury i mebli miejskich nie zawężają szerokości trasy wolnej od przeszkód			*
Wszystkie elementy małej architektury i mebli miejskich znajdują się w bezpośrednim sąsiedztwie trasy wolnej od przeszkód			**
Kosze na śmieci i kosze na psie odchody są dostępne dla osób niskiego wzrostu / użytkowników wózków			*
Oświetlenie przestrzeni osiedlowych jest równomierne i podnosi poziom komfortu użytkowników			*
Oświetlenie przestrzeni osiedlowych nie powoduje dyskomfortu u użytkowników, szczególnie zjawiska olśnienia			*
Przestrzenie rekreacyjne			
Miejsca odpoczynku wyposażone zostały w miejsca do siedzenia			*
Co najmniej 1/3 miejsc do siedzenia została wyposażona w obustronne podłokietniki i oparcie			*
W obrębie miejsc do siedzenia przewidziano przestrzeń dla wózka / roweru			**
Jeśli w obrębie przestrzeni rekreacyjnych znajdują się stoły, możliwy jest podjazd do nich wózkiem			*

Obiekty wspólnotowe i usługowe*

	✓	✗	📍
Strefa wejściowa do budynku			
Ciąg pieszy prowadzący do budynku ma szerokość co najmniej 1,50 m			**
W obrębie dojścia do budynku brak barier architektonicznych (wysokich krawężników, stopni, uskoków)			*
Nawierzchnia ciągu pieszego prowadzącego do budynku jest w dobrym stanie technicznym (brak ubytków, nierówności nawierzchni)			*
Wszystkie furtki i bramy prowadzące do budynku mają szerokość co najmniej 0,90 m			*
Wejście do budynku jest łatwe do odnalezienia i urządzone w sposób przewidywalny, bez przeszkód (można je uznać za dostępne dla osób z niepełnosprawnością wzroku)			*
Budynek jest czytelnie oznakowany (przeznaczenie obiektu – np. siedziba wspólnoty mieszkaniowej, biblioteka, dom kultury, sklep)			*
Strefa wejściowa jest wystarczająco dobrze oświetlona			*

* zaleca się sprawdzenie dostępności każdego budynku mieszkalnego na osiedlu osobno

Przynajmniej jedno z wejść do budynku zapewnia dostęp wszystkim użytkownikom, w tym użytkownikom wózków, osobom z wózkami dziecięcymi i osobom mającym problemy w poruszaniu się			*
Jeżeli główne wejście nie jest dostępne dla wszystkich użytkowników, dojście do wejścia dostępnego jest czytelnie oznaczone			*
Wszystkie kratki odwodnieniowe i inne ażurowe elementy w nawierzchni mają rozstaw / średnicę oczek nie większe niż 20 mm			*
Jeśli dostęp do budynku zapewniają schody zewnętrzne:			
Schody prowadzone są w linii prostej (nie są to schody zabiegowe, wachlarzowe itp.)			*
Ilość stopni w biegu nie przekracza 10			*
Szerokość użytkowa biegu wynosi co najmniej 1,20 m			*
Szerokość użytkowa spocznika wynosi co najmniej 1,50 m			*
Wszystkie stopnie w biegu mają taką samą szerokość i wysokość			*
Szerokość stopnia wynosi co najmniej 0,35 m			*
Schody wyposażone są w obustronne poręcze			*
W przypadku schodów o szerokości biegu powyżej 4,00 m schody wyposażone są w dodatkową balustradę pośrednią			*
Poręcze znajdują się na dwóch wysokościach			****
Poręcze przy schodach, przed ich początkiem i na końcu są przedłużone o 0,30 m			*
Poręcze są skontrastowane kolorystycznie w stosunku do tła (łatwe do zauważenia)			*
Poręcze są wygodne w użytkowaniu (średnica 35-45 mm i ergonomiczny kształt pochwyty)			*
Odległość pochwyty poręczy od ściany lub innych elementów wynosi co najmniej 50 mm			*
Schody są oznaczone kontrastowo (pierwszy i ostatni stopień, na krawędzi pionowej i poziomej stopnia)			*
Schody oznaczone są za pomocą faktury ostrzegawczej (pas ostrzegawczy w odległości 0,30 m przed pierwszym stopniem)			****
Stopnie schodów pozbawione nosków			**
Stopnie schodów nie są ażurowe			*
Jeśli dostęp do budynku zapewnia pochylnia:			
Nachylenie pochylni jest zgodne z przepisami prawa			*
Szerokość pochylni wynosi co najmniej 1,20 m			*
Długość spocznika między biegami pochylni wynosi co najmniej 1,40 m			*
Długość pojedynczego biegu nie przekracza 9,00 m			*
Pochylnia posiada krawężniki o wysokości co najmniej 70 mm			*
Odstęp pomiędzy poręczami pochylni wynosi 1,10-1,00 m			*
Poręcze zainstalowane są na wysokości 0,90 m i 0,75 m od poziomu pochylni			*
Odległość pochwyty poręczy od ściany lub innych elementów wynosi co najmniej 50 mm			*
Żadne elementy nie zawężają szerokości pochylni (roślinność, elementy budynku itp.)			*

Przed początkiem i za końcem pochylni znajduje się przestrzeń manewrowa o wymiarach 1,50 x 1,50 m			*
Jeśli dostęp do budynku zapewnia podnośnik:			
W przypadku montażu podnośnika schodowego (ukośnego) jego platforma ma wymiary co najmniej 0,80x1,00 m			*
W przypadku montażu podnośnika pionowego jego platforma ma wymiary co najmniej 0,90x1,20 m			*
Przed wejściem i po zejściu z platformy podnośnika zapewniona jest przestrzeń manewrowa o wymiarach 1,50 x 1,50 m			*
Podnośnik został wyraźnie oznaczony i wyposażony w czytelną i zrozumiałą instrukcję obsługi			*
Podnośnik został wyposażony w łatwy w użyciu panel sterowania			*
Podnośnik został wyposażony w łatwy w awaryjną blokadę systemów napędowych			*
Podłoga platformy podnośnika jest ryflowana i wykonana z materiałów antypoślizgowych			*
Podnośnik obsługiwany jest samodzielnie przez użytkownika			*
Podnośnik obsługiwany jest przez pracownika obiektu			**
Podnośnik jest w dobrym stanie technicznym			*
Drzwi wejściowe do budynku			
Drzwi wejściowe mają w świetle ościeżnicy co najmniej szerokość 0,90 m i wysokość 2,00 m			*
Wysokość progu to drzwi wejściowych nie przekracza 10 mm			**
Wysokość progu to drzwi wejściowych nie przekracza 20 mm			*
Drzwi wejściowe otwierają się automatycznie			***
Otwarcie drzwi nie wymaga znacznej siły			*
Drzwi wahadłowe / obrotowe mają alternatywę w postaci usytuowanych przy nich drzwi rozwieranych / rozsuwanych			*
Przed drzwiami wejściowymi znajduje się przestrzeń manewrowa dla wózka o wymiarach 1,50 x 1,50 m, zapewniająca możliwość otwarcia drzwi i wejścia do budynku			*
Przeszklenia drzwi wejściowych i innych przegród są oznaczone kontrastowo przynajmniej dwoma pasami o szerokości co najmniej 0,10 m, na wysokości 0,90-1,00 m oraz 1,30-1,40 m			*
Kłamki są wygodne w obsłudze, niewymagające obrotu			*
Przed drzwiami wejściowym brak kratek, wycieraczek, skrobaczek lub innych elementów wystających powyżej poziomu nawierzchni (dopuszczalne są wycieraczki systemowe, zlicowane z podłożem).			**
Wszystkie klamki i uchwyty zamontowano na wysokości 0,80-1,10 m od poziomu posadzki			*
Wszystkie domofony, dzwonki, przyciski i włączniki zamontowano na wysokości 0,80-1,10 m od poziomu posadzki			*
Wszystkie domofony, dzwonki, przyciski i włączniki możliwe są do obsłużenia metodą bezwzrokową			*
Jeśli w budynku znajduje się recepcja:			
Recepcja jest zlokalizowana w pobliżu wejścia			**

Recepcja /punkt informacyjny jest wyróżniona przez elementy architektury / kontrast kolorystyczny			*
Dojście do recepcji jest oznaczone fakturowo (w posadzce)			***
Lada recepcji jest obniżona na odcinku o długości co najmniej 0,90 m do wysokości maksymalnej 0,80 m			*
Osoba znajdująca się w recepcji jest widoczna zarówno dla osoby stojącej i siedzącej / osoby niskiego wzrostu			*
Recepcja jest wyposażona w stanowiskową pętlę indukcyjną			**
Jeśli w budynku znajduje się szatnia:			
Szatnia jest zlokalizowana w pobliżu wejścia			**
Szatnia jest wyróżniona przez elementy architektury / kontrast kolorystyczny			*
Lada / kontuar szatni jest obniżona na odcinku o długości co najmniej 0,90 m do wysokości maksymalnej 0,80 m			*
Przynajmniej część wieszaków i szafek samoobsługowych (jeśli takie się znajdują) jest dostępna dla osób niskiego wzrostu, dzieci i użytkowników wózków			*
Jeśli w budynku znajdują się toalety ogólnodostępne:			
Wydzielona została przynajmniej jedna toaleta dostępna dla osób z niepełnosprawnością			*
Toaleta ma wystarczającą powierzchnię manewrową (1,50 x 1,50 m)			*
Toaleta jest prawidłowo oznaczona znakiem graficznym (piktogramem)			*
Toaleta jest oznaczona opisem w brajlu			**
Toaleta ma wystarczającą przestrzeń transferu (0,90 m wolnej przestrzeni przynajmniej z jednej strony miski ustępowej)			*
Toaleta zapewnia możliwość obustronnego transferu (0,90 m po obu stronach miski ustępowej)			**
Podłoga / posadzka jest wykonana z materiałów antypoślizgowych (również w warunkach zawilgocenia)			*
Wszystkie odpływy wody z poziomu posadzki i kratki podłogowe znajdują się poza przestrzenią manewrową wózka			*
W toalecie znajdują się pochwyty po obu stronach toalety i umywalki			*
Wysokość siedziska miski ustępowej: 0,45-0,50 m, głębokość: 0,70 m			*
Przycisk spłukiwania wody znajduje się na wysokości 0,80-1,10 m			*
Przycisk spłukiwania wody znajduje się z boku toalety (na ścianie lub w pochwyście)			**
Błat umywalki znajduje się na wysokości 0,80-0,85 m			*
Pod umywalką zapewniona została przestrzeń na nogi o wysokości co najmniej 0,70 m			*
Toaleta została wyposażona w umywalkę niskosyfonową			*
Bateria umywalkowa jest automatyczna lub z przedłużonym uchwytem			*
Bateria umywalkowa ma przedłużoną wlewkę			*

Wszystkie podajniki (papier toaletowy, mydło, ręczniki, suszarka do rąk) zamontowano na wysokości 0,80-1,10 m od powierzchni posadzki			*
Dolna krawędź lustra znajduje się na wysokości maksymalnie 1,00 m od powierzchni posadzki			*
Elementy wyposażenia toalety (miska ustępowa, umywalka itp.) są skonstrastowane kolorystycznie w stosunku do ścian (w celu ich łatwiejszego odnalezienia)			*
Toaleta wyposażona jest w instalację alarmową			*
Przycisk / linka wzywania pomocy znajduje się na wysokości nieprzekraczającej 0,40 m od poziomu posadzki			*
Jeśli w budynku znajduje się pomieszczenie dla rodzica z dzieckiem:			
Przewijak w położeniu opuszczonym znajduje się na wysokości 0,80-1,00 m powyżej poziomu posadzki			*
Przewijak ma wymiary co najmniej 0,50 m szerokości i 0,70 m długości			*
Minimalne obciążenie wytrzymywane przez przewijak: 80 kg			*
Obsługa stanowiska przewijania jest możliwa jedną ręką			*
W budynku wyznaczono miejsce do karmienia			***
Komunikacja pionowa w budynku			
Schody wewnętrzne			
Ilość stopni w biegu nie przekracza 17			*
Szerokość użytkowa biegu wynosi co najmniej 1,20 m			*
Szerokość użytkowa spocznika wynosi co najmniej 1,50 m			*
Wszystkie stopnie w biegu mają taką samą szerokość i wysokość			*
Wysokość stopnia wynosi maksymalnie 175 mm			*
Schody wyposażone są w obustronne poręcze (również po stronie ściany)			**
Poręcze, przed początkiem i na końcu, są przedłużone o 0,30 m			*
Poręcze są skonstrastowane kolorystycznie w stosunku do tła (łatwe do zauważenia)			**
Poręcze są wygodne w użytkowaniu (średnica i kształt pochwyty)			*
Schody są oznaczone kontrastowo (pierwszy i ostatni stopień)			*
Schody oznaczone są za pomocą faktury ostrzegawczej (pas ostrzegawczy w odległości 0,30 m przed pierwszym stopniem)			***
Na poręczach schodów znajdują się oznaczenia brajlowskie, informujące o numerze kondygnacji			***
Schody w budynku można ominąć za pomocą dźwigu osobowego lub podnośnika			*
Dźwig osobowy**			
W budynku znajduje się przynajmniej jeden dźwig osobowy (windę), przystosowany do przewozu osób z niepełnosprawnością			*

** Należy sprawdzać dla budynków powyżej jednej kondygnacji użytkowej

Odległość pomiędzy drzwiami przystankowymi dźwigu osobowego a przeciwległą ścianą lub inną przegrodą wynosi co najmniej 1,6 m			*
Kabina dźwigu ma wymiary wewnętrzne co najmniej 1,10 m szerokości i 1,40 m długości			*
Różnica wysokości pomiędzy poziomem posadzki w budynku a poziomem podłogi dźwigu nie jest większa niż 20 mm			*
Drzwi do kabiny dźwigu mają szerokość co najmniej 0,90 m			*
Drzwi do kabiny dźwigu otwierają i zamykają się automatycznie			*
Drzwi do kabiny dźwigu zostały wyposażone w system zatrzymujący zamykanie, oparty na czujnikach			*
Drzwi do kabiny dźwigu są wystarczająco skonstrastowane w stosunku do ściany, w której się znajdują			*
Dźwig dysponuje sygnalizacją świetlną przyjazdu (która winda przyjechała i w którą zmierza stronę)			*
Dźwig dysponuje sygnalizacją dźwiękową / głosową przyjazdu (która winda przyjechała i w którą zmierza stronę)			*
Dźwig dysponuje sygnalizacją głosową, informującą o numerze piętra			*
Dźwig dysponuje sygnalizacją dźwiękową / głosową informującą o otwieraniu się drzwi			*
Kabina dźwigu jest jasno oświetlona światłem niepowodującym zjawiska olśnienia			*
W przypadku kabiny nieprzelotowej – na wprost wejścia umieszczone jest lustro (od poziomu 0,40 m powyżej poziomu posadzki do poziomu ok. 1,80-2,00 m)			*
W kabinie znajduje się przynajmniej jedna poręcz na wysokości 0,90 m			**
Zewnętrzny panel sterujący (tablica przyzywowa) znajduje się na wysokości 0,80-1,10 m od poziomu posadzki			*
Wewnętrzny panel sterujący znajduje się na wysokości 0,80-1,10 m od poziomu posadzki, w odległości co najmniej 0,50 m od naroża kabiny			*
Wewnętrzny i zewnętrzny panel sterowania wyposażone są w oznaczenia wypukłe / brajlowskie			*
W panelu sterowania oraz tablicy przyzywowej stosowane są przyciski klawiszowe, wystające poza powierzchnię panelu			*
Przycisk kondygnacji „0” jest dodatkowo wyróżniony			*
Kabina wyposażona jest w przycisk awaryjny „stop”			*
W kabinie znajduje się wyświetlacz, pokazujący numer piętra, na którym znajduje się dźwig			*
Kabina dźwigu jest wyposażona w instalację alarmową			*
Podnośnik***			
W przypadku montażu podnośnika schodowego (ukośnego) jego platforma ma wymiary co najmniej 0,80x1,00 m			*
W przypadku montażu podnośnika pionowego jego platforma ma wymiary co najmniej 0,90x1,20 m			*

*** rozwiązanie niezalecane, zapewniające jedynie minimalny poziom dostępności

Podnośnik został wyraźnie oznaczony i wyposażony w czytelną i zrozumiałą instrukcję obsługi			*
Podnośnik został wyposażony w łatwy w użyciu panel sterowania			*
Podnośnik został wyposażony w łatwy w awaryjną blokadę systemów napędowych			*
Podłoga platformy podnośnika jest ryflowana i wykonana z materiałów antypoślizgowych			*
Komunikacja pozioma w budynku			
Korytarze mają szerokość co najmniej 1,20 m (nie dotyczy to przewężeń do szerokości 0,90 m na długości do 0,50 m)			*
Długość korytarzy wynosi co najmniej 1,50 m poza polem otwierania drzwi			*
W przypadku zmiany kierunku korytarza o 90° zapewniona jest przestrzeń wystarczająca do manewru wózkiem			*
W ramach jednej kondygnacji brak zmian poziomów / pojedynczych stopni			*
Jeżeli w ramach jednej kondygnacji pojawiają się zmiany poziomów / pojedyncze stopnie zapewniona została możliwość ich pokonania przez użytkownika wózka			*
Ogólne oświetlenie sztuczne korytarzy i części wspólnych w budynku równomiernie oświetla całą ich powierzchnię			*
Oświetlenie światłem sztucznym połączonych ze sobą pomieszczeń nie wykazuje różnic natężenia, wywołujących zjawisko olśnienia przy przejściu między tymi pomieszczeniami			**
Materiały wykończeniowe ścian nie odbijają światła (nie powodują zjawiska olśnienia)			*
Ściany i podłogi są ze sobą skonstrastowane lub zastosowano listwy przypodłogowe / cokoły w kontrastowym kolorze			*
Meble i elementy wyposażenia nie zawężają szerokości przejścia i nie powodują utrudnień w poruszaniu się w budynku			*
Wykładziny, dywany i wycieraczki są na stałe przymocowane do podłoża lub nie ma ich wcale			*
Wykładziny, dywany i wycieraczki mają włókna o długości nie przekraczającej 15 mm			*
Drzwi wewnętrzne mają co najmniej szerokość 0,90 m i wysokość 2,00 m w świetle ościeżnicy			*
Framugi drzwi lub skrzydła drzwi są w kolorze kontrastowym do koloru ściany, w której się znajdują			**
Skrzydła drzwiowe, wykonane z przezroczystych tafli, są oznakowane w widoczny sposób			*
Klamki można obsługiwać jedną ręką, nie wymagają mocnego ściskania ani przekręcania			*
Drzwi w budynkach nie mają progów powyżej 10 mm			**
Drzwi w budynkach nie mają progów powyżej 20 mm			*
Ewakuacja z budynku			
W budynku zastosowano czytelną informację wizualną o drogach ewakuacji w postaci piktogramów i strzałek kierunkowych			*
W budynku zastosowano czytelną informację dotykową o drogach ewakuacji			***

W budynku znajduje się graficzny plan ewakuacji, zlokalizowany w łatwym do znalezienia miejscu			*
W budynku znajduje się dotykowy plan ewakuacji			**
W budynku znajduje się dźwiękowy system powiadamiania alarmowego			*
W budynku znajduje się świetlny system powiadamiania alarmowego			*
Komunikaty podawane przez centralny system nagłośnieniowy są również być podawane poprzez pętle indukcyjne			*
Budynek wyposażono w wózki ewakuacyjne do transportu OzN, kobiet w ciąży, osób starszych			***

Strefy wspólne w budynkach mieszkalnych****

	✓	✗	📍
Strefa wejściowa do budynku			
Ciąg pieszy prowadzący do budynku ma szerokość co najmniej 1,50 m			*
W obrębie dojścia do budynku brak barier architektonicznych (wysokich krawężników, stopni, uskoków)			*
Nawierzchnia ciągu pieszego prowadzącego do budynku jest w dobrym stanie technicznym (brak ubytków, nierówności nawierzchni)			*
Wszystkie furty i bramy prowadzące do budynku mają szerokość co najmniej 0,90 m			*
Wejście do budynku jest łatwe do odnalezienia i urządzone w sposób przewidywalny, bez przeszkód (można je uznać za dostępne dla osób z niepełnosprawnością wzroku)			*
Budynek jest czytelnie oznakowany (numerem, adresem)			*
W obrębie dojścia do budynku brak barier architektonicznych (wysokich krawężników, stopni, uskoków)			*
Strefa wejściowa jest wystarczająco dobrze oświetlona			*
Przynajmniej jedno z wejść do budynku zapewnia dostęp wszystkim użytkownikom			*
Jeżeli główne wejście nie jest dostępne dla wszystkich użytkowników, dojście do wejścia dostępnego jest czytelnie oznaczone			*
Wszystkie kratki odwodnieniowe i inne ażurowe elementy w nawierzchni mają rozstaw / średnicę oczek nie większe niż 20 mm			*
Jeśli dostęp do budynku zapewniają schody zewnętrzne:			
Schody prowadzone są w linii prostej (nie są to schody zabiegowe, wachlarzowe itp.)			*
Ilość stopni w biegu nie przekracza 10			*
Szerokość użytkowa biegu wynosi co najmniej 1,20 m			*
Szerokość użytkowa spocznika wynosi co najmniej 1,50 m			*

**** zaleca się sprawdzenie dostępności każdego budynku mieszkalnego na osiedlu osobno

Wszystkie stopnie w biegu mają taką samą szerokość i wysokość			*
Szerokość stopnia wynosi co najmniej 0,35 m			*
Schody wyposażone są w obustronne poręcze			**
W przypadku schodów o szerokości biegu powyżej 4,00 m schody wyposażone są w dodatkową balustradę pośrednią			*
Poręcze przy schodach, przed ich początkiem i na końcu są przedłużone o 0,30 m			*
Poręcze są skontrastowane kolorystycznie w stosunku do tła (łatwe do zauważenia)			**
Poręcze są wygodne w użytkowaniu (średnica 35-45 mm i ergonomiczny kształt pochwyty)			*
Odległość pochwyty poręczy od ściany lub innych elementów wynosi co najmniej 50 mm			*
Schody są oznaczone kontrastowo (pierwszy i ostatni stopień, na krawędzi pionowej i poziomej stopnia)			*
Schody oznaczone są za pomocą faktury ostrzegawczej (pas ostrzegawczy w odległości 0,30 m przed pierwszym stopniem)			***
Stopnie są schodów pozbawione nosków			*
Stopnie schodów nie są ażurowe			*
Jeśli dostęp do budynku zapewnia pochylnia:			
Nachylenie pochylni jest zgodne z przepisami prawa			*
Szerokość pochylni wynosi co najmniej 1,20 m			*
Długość spocznika między biegami pochylni wynosi co najmniej 1,40 m			*
Długość pojedynczego biegu nie przekracza 9,00 m			*
Pochylnia posiada krawężniki o wysokości co najmniej 70 mm			*
Odstęp pomiędzy poręczami pochylni wynosi 1,10-1,00 m			*
Poręcze zainstalowane są na wysokości 0,90 m i 0,75 m od poziomu pochylni			*
Odległość pochwyty poręczy od ściany lub innych elementów wynosi co najmniej 50 mm			*
Żadne elementy nie zawężają szerokości pochylni (roślinność, elementy budynku itp.)			*
Przed początkiem i za końcem pochylni znajduje się przestrzeń manewrowa o wymiarach 1,50 x 1,50 m			*
Jeśli dostęp do budynku zapewnia podnośnik:			
W przypadku montażu podnośnika schodowego (ukośnego) jego platforma ma wymiary co najmniej 0,80x1,00 m			*
W przypadku montażu podnośnika pionowego jego platforma ma wymiary co najmniej 0,90x1,20 m			*
Przed wejściem i po zejściu z platformy podnośnika zapewniona jest przestrzeń manewrowa o wymiarach 1,50 x 1,50 m			*
Podnośnik został wyraźnie oznaczony i wyposażony w czytelną i zrozumiałą instrukcję obsługi			*
Podnośnik został wyposażony w łatwy w użyciu panel sterowania			*
Podnośnik został wyposażony w łatwy w awaryjną blokadę systemów napędowych			*

Podłoga platformy podnośnika jest ryflowana i wykonana z materiałów antypoślizgowych			*
Podnośnik obsługiwany jest samodzielnie przez użytkownika			*
Podnośnik obsługiwany jest przez pracownika obiektu			**
Podnośnik jest w dobrym stanie technicznym			*
Drzwi wejściowe do budynku			
Drzwi wejściowe mają w świetle ościeżnicy co najmniej szerokość 0,90 m i wysokość 2,00 m			*
Wysokość progu to drzwi wejściowych nie przekracza 10 mm			**
Wysokość progu to drzwi wejściowych nie przekracza 20 mm			*
Drzwi wejściowe otwierają się automatycznie			***
Otwarcie drzwi nie wymaga znacznej siły			*
Drzwi wahadłowe / obrotowe mają alternatywę w postaci usytuowanych przy nich drzwi rozwieranych / rozsuwanych			**
Przed drzwiami wejściowymi znajduje się przestrzeń manewrowa dla wózka o wymiarach 1,50 x 1,50 m, zapewniająca możliwość otwarcia drzwi i wejścia do budynku			*
Przeszklenia drzwi wejściowych i innych przegród są oznaczone kontrastowo przynajmniej dwoma pasami o szerokości co najmniej 0,10 m, na wysokości 0,90-1,00 m oraz 1,30-1,40 m			*
Klamki są wygodne w obsłudze, niewymagające obrotu			*
Przed drzwiami wejściowym brak kratek, wycieraczek, skrobaczek lub innych elementów wystających powyżej poziomu nawierzchni (dopuszczalne są wycieraczki systemowe, zlicowane z podłożem).			**
Wszystkie klamki i uchwyty zamontowano na wysokości 0,80-1,10 m od poziomu posadzki			*
Wszystkie domofony, dzwonki, przyciski i włączniki zamontowano na wysokości 0,80-1,10 m od poziomu posadzki			*
Wszystkie domofony, dzwonki, przyciski i włączniki możliwe są do obsłużenia metodą bezwzrokową			*
Jeśli w budynku znajduje się recepcja:			
Recepcja jest zlokalizowana w pobliżu wejścia			**
Recepcja /punkt informacyjny jest wyróżniona przez elementy architektury / kontrast kolorystyczny			*
Dojście do recepcji jest oznaczone fakturowo (w posadzce)			***
Lada recepcji jest obniżona na odcinku o długości co najmniej 0,90 m do wysokości maksymalnej 0,80 m			*
Osoba znajdująca się w recepcji jest widoczna zarówno dla osoby stojącej i siedzącej / osoby niskiego wzrostu			*
Recepcja jest wyposażona w stanowiskową pętlę indukcyjną			**
Komunikacja pionowa w budynku			
Schody wewnętrzne			
Ilość stopni w biegu nie przekracza 17			*
Szerokość użytkowa biegu wynosi co najmniej 1,20 m			*
Szerokość użytkowa spocznika wynosi co najmniej 1,50 m			*

Wszystkie stopnie w biegu mają taką samą szerokość i wysokość			*
Wysokość stopnia wynosi maksymalnie 175 mm			*
Schody wyposażone są w obustronne poręcze (również po stronie ściany)			**
Poręcze, przed początkiem i na końcu, są przedłużone o 0,30 m			*
Poręcze są skonstrastowane kolorystycznie w stosunku do tła (łatwe do zauważenia)			**
Poręcze są wygodne w użytkowaniu (średnica i kształt pochwytu)			*
Schody są oznaczone kontrastowo (pierwszy i ostatni stopień)			*
Schody oznaczone są za pomocą faktury ostrzegawczej (pas ostrzegawczy w odległości 0,30 m przed pierwszym stopniem)			***
Na poręczach schodów znajdują się oznaczenia brajlowskie, informujące o numerze kondygnacji			**
Schody w budynku można ominąć za pomocą dźwigu osobowego lub podnośnika			*
Dźwig osobowy			
W budynku znajduje się przynajmniej jeden dźwig osobowy (winda), przystosowany do przewozu osób z niepełnosprawnością			*
Odległość pomiędzy drzwiami przystankowymi dźwigu osobowego a przeciwległą ścianą lub inną przegrodą wynosi co najmniej 1,6 m			*
Kabina dźwigu ma wymiary wewnętrzne co najmniej 1,10 m szerokości i 1,40 m długości			*
Różnica wysokości pomiędzy poziomem posadzki w budynku a poziomem podłogi dźwigu nie jest większa niż 20 mm			*
Drzwi do kabiny dźwigu mają szerokość co najmniej 0,90 m			*
Drzwi do kabiny dźwigu otwierają i zamykają się automatycznie			*
Drzwi do kabiny dźwigu zostały wyposażone w system zatrzymujący zamykanie, oparty na czujnikach			*
Drzwi do kabiny dźwigu są wystarczająco skonstrastowane w stosunku do ściany, w której się znajdują			*
Dźwig dysponuje sygnalizacją świetlną przyjazdu (która winda przyjechała i w którą zmierza stronę)			*
Dźwig dysponuje sygnalizacją dźwiękową / głosową przyjazdu (która winda przyjechała i w którą zmierza stronę)			*
Dźwig dysponuje sygnalizacją głosową, informującą o numerze piętra			*
Dźwig dysponuje sygnalizacją dźwiękową / głosową informującą o otwieraniu się drzwi			*
Kabina dźwigu jest jasno oświetlona światłem niepowodującym zjawiska olśnienia			*
W przypadku kabiny nieprzelotowej – na wprost wejścia umieszczone jest lustro (od poziomu 0,40 m powyżej poziomu posadzki do poziomu ok. 1,80-2,00 m)			*
W kabinie znajduje się przynajmniej jedna poręcz na wysokości 0,90 m			**

Zewnętrzny panel sterujący (tablica przyzywowa) znajduje się na wysokości 0,80-1,10 m od poziomu posadzki			*
Wewnętrzny panel sterujący znajduje się na wysokości 0,80-1,10 m od poziomu posadzki, w odległości co najmniej 0,50 m od naroża kabiny			*
Wewnętrzny i zewnętrzny panel sterowania wyposażone są w oznaczenia wypukłe / brajlowskie			*
W panelu sterowania oraz tablicy przyzywowej stosowane są przyciski klawiszowe, wystające poza powierzchnię panelu			*
Przycisk kondygnacji „0” jest dodatkowo wyróżniony			*
Kabina wyposażona jest w przycisk awaryjny „stop”			*
W kabinie znajduje się wyświetlacz, pokazujący numer piętra, na którym znajduje się dźwig			*
Kabina dźwigu jest wyposażona w instalację alarmową			*
Podnośnik***			
W przypadku montażu podnośnika schodowego (ukośnego) jego platforma ma wymiary co najmniej 0,80x1,00 m			*
W przypadku montażu podnośnika pionowego jego platforma ma wymiary co najmniej 0,90x1,20 m			*
Podnośnik został wyraźnie oznaczony i wyposażony w czytelną i zrozumiałą instrukcję obsługi			*
Podnośnik został wyposażony w łatwy w użyciu panel sterowania			*
Podnośnik został wyposażony w łatwy w awaryjną blokadę systemów napędowych			*
Podłoga platformy podnośnika jest ryflowana i wykonana z materiałów antypoślizgowych			*
Komunikacja pozioma w budynku			
Korytarze mają szerokość co najmniej 1,20 m (nie dotyczy to przewężeń do szerokości 0,90 m na długości do 0,50 m)			*
Długość korytarzy wynosi co najmniej 1,50 m poza polem otwierania drzwi			*
W przypadku zmiany kierunku korytarza o 90° zapewniona jest przestrzeń wystarczająca do manewru wózkiem			*
W ramach jednej kondygnacji brak zmian poziomów / pojedynczych stopni			*
Jeżeli w ramach jednej kondygnacji pojawiają się zmiany poziomów / pojedyncze stopnie zapewniona została możliwość ich pokonania przez użytkownika wózka			*
Ogólne oświetlenie sztuczne korytarzy i części wspólnych w budynku równomiernie oświetla całą ich powierzchnię			*
Oświetlenie światłem sztucznym połączonych ze sobą pomieszczeń nie wykazuje różnic natężenia, wywołujących zjawisko olśnienia przy przejściu między tymi pomieszczeniami			**
Materiały wykończeniowe ścian nie odbijają światła (nie powodują zjawiska olśnienia)			*

*** rozwiązanie niezalecane, zapewniające jedynie minimalny poziom dostępności

Ściany i podłogi są ze sobą skonstrastowane lub zastosowano listwy przypodłogowe / cokoły w kontrastowym kolorze			*
Meble i elementy wyposażenia nie zawężają szerokości przejścia i nie powodują utrudnień w poruszaniu się w budynku			*
Wykładziny, dywany i wycieraczki są na stałe przymocowane do podłoża			*
Wykładziny, dywany i wycieraczki mają włókna o długości nie przekraczającej 15 mm			*
Drzwi wewnętrzne mają co najmniej szerokość 0,90 m i wysokość 2,00 m w świetle ościeżnicy			*
Framugi drzwi lub skrzydła drzwi są w kolorze kontrastowym do koloru ściany, w której się znajdują			**
Skrzydła drzwiowe, wykonane z przezroczystych tafli, są oznakowane w widoczny sposób			*
Klamki można obsługiwać jedną ręką, nie wymagają mocnego ściskania ani przekręcania			*
Drzwi w budynkach nie mają progów powyżej 10 mm			**
Drzwi w budynkach nie mają progów powyżej 20 mm			*
Ewakuacja z budynku			
W budynku zastosowano czytelną informację wizualną o drogach ewakuacji w postaci piktogramów i strzałek kierunkowych			*
W budynku zastosowano czytelną informację dotykową o drogach ewakuacji			***
W budynku znajduje się graficzny plan ewakuacji, zlokalizowany w łatwym do znalezienia miejscu			*
W budynku znajduje się dotykowy plan ewakuacji			**
W budynku znajduje się dźwiękowy system powiadamiania alarmowego			*
W budynku znajduje się świetlny system powiadamiania alarmowego			*
Komunikaty podawane przez centralny system nagłośnieniowy są również być podawane poprzez pętle indukcyjne			**
Budynek wyposażono w wózki ewakuacyjne do transportu osób z niepełnosprawnością, kobiet w ciąży, osób starszych			***

Informacja i komunikacja z mieszkańcami

	✓	✗	📍
Poszczególne funkcje / pomieszczenia w budynku wydzielone są odrębną kolorystyką			***
W budynku zastosowane zostały piktogramy informujące o podstawowych funkcjach i kierunkami dotarcia do poszczególnych pomieszczeń			*
Na poszczególnych kondygnacjach umieszczone są czytelne informacje o numerze piętra, widoczne zarówno dla osób poruszających się po budynku schodami, jak i windą			*
Informacje (drukowane i wyświetlane) umieszczone w przestrzeni budynku są czytelne (duża i bezszeryfowa czcionka)			*

Informacje umieszczone w przestrzeni budynku są widoczne zarówno w pozycji stojącej jak i siedzącej			*
Miejsce umieszczenia informacji jest tak zorientowane, aby unikać odbicia światła dziennego i sztucznego			*
Czcionka, piktogramy i inne elementy informacji umieszczono na matowym, skontrastowanym tle			*
Brzeg tablic informacyjnych wiszących, których dolna krawędź znajduje się poniżej 2,20 m od poziomu posadzki (np. gabloty), odstaje od płaszczyzny ściany maksymalnie o 0,10 m			*
Tablice wiszące, których dolna krawędź znajduje się poniżej 2,20 m od poziomu posadzki (np. gabloty), a które odstają od płaszczyzny ściany o ponad 0,10 m, posiadają w dolnej części (do 0,30 m od poziomu nawierzchni) krawędzie ostrzegawcze zabezpieczające przed niekontrolowanym wejściem osoby z niepełnosprawnością wzroku			*
W budynku znajduje się plan dotykowy całego lub części obiektu			**
Informacje podawane w obiekcie przedstawiane są również w tzw. „prostym języku” oraz w języku symbolicznym / obrazkowym			**

Podstawowe pojęcia i definicje użyte w opracowaniu

Wrocławskie standardy dostępności lub **Standardy dostępności** – podstawowy dokument, określający dostępność przestrzeni publicznych miasta, pt. Wrocławskie standardy dostępności

Wrocławskie standardy dostępności przestrzeni miejskich – niniejsze opracowanie pt. Wrocławskie standardy dostępności przestrzeni miejskich. Przestrzenie osiedlowe

Użytkownicy – wszyscy użytkownicy i użytkowniczki, korzystający z miejskich przestrzeni publicznych Wrocławia, niezależnie od ich wieku, płci oraz różnorodności możliwości i potrzeb.

Niepełnosprawność – skutek lub wynik złożonych wzajemnych związków pomiędzy stanem zdrowia jednostki i czynnikami osobowymi, a czynnikami zewnętrznymi (warunkami, w jakich jednostka żyje). Ze względu na ten związek różne środowiska mogą wywierać bardzo różny wpływ na tę samą osobę w określonym stanie zdrowia: środowisko z barierami może ograniczać działanie człowieka⁷².

Bariery architektoniczne – wszystkie utrudnienia występujące w budynku lub przestrzeni, które ze względu na rozwiązania techniczne, konstrukcyjne lub warunki użytkowania uniemożliwiają lub utrudniają swobodę ruchu lub orientację w przestrzeni osobom z niepełnosprawnością⁷³.

Trasa wolna od przeszkód – droga lub przejście dostosowane do swobodnego przemieszczania się użytkowników, poza przestrzeniami zajmowanymi przez infrastrukturę, małą architekturę, miejsca do siedzenia, słupki blokujące itp⁷⁴.

Obiekty małej architektury i meble miejskie – wszystkie niewielkie obiekty, w szczególności: ławki, słupy ogłoszeniowe, tablice informacyjne, stojaki rowerowe, wodotryski i inne obiekty architektury ogrodowej oraz obiekty służące rekreacji codziennej i utrzymaniu porządku, jak: piaskownice, huśtawki, drabinki, śmietniki⁷⁵.

System prowadzenia (ścieżka dotykowa) – zbiór elementów wypukłych umieszczonych na poziomie posadzki, umożliwiających ich wyczuwanie przez dotyk, stanowiący oznakowanie granicy stref zagrożenia⁷⁶.

Pas prowadzący – element ścieżki dotykowej, ciąg o szerokości 0,25–0,50 m, zbudowany z elementów z podłużnymi wypukłościami (np. płyty ryflowane), ułożony powyżej lub w poziomie posadzki/chodnika⁷⁷.

Pola uwagi – pola, na których umieszczono elementy punktowo wypukłe w układzie prostokątnym lub przekątnym; umieszczane w miejscach potencjalnie niebezpiecznych lub szczególnie istotnych⁷⁸.

Pas ostrzegawczy – zbiór pól uwagi ułożonych w jednej linii i umieszczonych w poziomie posadzki, umieszczany w celu poinformowania użytkownika o zbliżaniu

⁷² ICF, rozdz. 4.3.

⁷³ Odpowiedź sekretarza stanu w Ministerstwie Pracy i Polityki Społecznej - z upoważnienia ministra na interpelację nr 14242 w sprawie wydatkowania środków PFRON

⁷⁴ Warunki techniczne dla obiektów budowlanych metra, § 3

⁷⁵ Prawo budowlane, art. 3, ust. 4

⁷⁶ Warunki techniczne dla obiektów budowlanych metra, § 3

⁷⁷ *Projektowanie i adaptacja przestrzeni...*, s. 20

⁷⁸ *Projektowanie i adaptacja przestrzeni...*, s. 20-21

się do strefy niebezpiecznej (m. in. przed przejściami dla pieszych, schodami, wejściami do budynków oraz na peronach)⁷⁹.

Pole oczekiwania – szczególny rodzaj pola uwagi, stosowany w obrębie przystanków komunikacji miejskiej. Wyznaczane jest na wysokości drzwi pojazdu, które są dostępne dla wszystkich grup pasażerów: zarówno użytkowników wózków, osób z niepełnosprawnością wzroku czy też osób starszych (miejsca dostępne z poziomu posadzki).

Kontrast barwny – obliczany jest na podstawie porównania współczynników odbicia światła (ang. *Light Reflectance Value* – LRV) sąsiadujących ze sobą powierzchni. Im większa różnica wartości LRV pomiędzy dwoma kolorami, tym wyższy kontrast pomiędzy nimi⁸⁰.

Sygnalizacja świetlna – zestaw urządzeń służących do sterowania ruchem, obejmujący: urządzenie sterujące (sterownik), urządzenia wykonawcze (sygnalizatory wraz z konstrukcjami wsporczymi i instalacją kablową) oraz inne urządzenia (detekcyjne, informacyjne, transmisji danych i pomocnicze)⁸¹.

Pomieszczenia higieniczno-sanitarne – za pomieszczenia higieniczno-sanitarne uważa się: łaźnie, sauny, natryski, łazienki, ustępy, umywalnie, szatnie, przebieralnie, pralnie, pomieszczenia higieny osobistej kobiet, a także pomieszczenia służące do odkażania, oczyszczania oraz suszenia odzieży i obuwia, a także przechowywania sprzętu do utrzymania czystości⁸².

Przystanek – miejsce przeznaczone do wsiadania i / lub wysiadania pasażerów do i ze środków transportowych⁸³.

Tyflografika – graficzne odwzorowanie i przedstawienie rzeczywistości w sposób dostępny dotykowo, przy zastosowaniu skali i proporcji.

Dokumenty i publikacje referencyjne

Jeśli w tekście mowa jest o:

Klasyfikacji ICF – oznacza to *Międzynarodową Klasyfikację Funkcjonowania, Niepełnosprawności i Zdrowia* opracowaną przez Światową Organizację Zdrowia;

Konwencji o prawach osób niepełnosprawnych – oznacza to *Konwencję ONZ o prawach osób niepełnosprawnych*, sporządzoną w Nowym Jorku dnia 13 grudnia 2006 r. i ratyfikowaną przez Polskę w dniu 6 września 2012 r. (Dz.U. 2012 poz. 1169);

Normie ISO 21542:2011 – oznacza to Normę ISO 21542:2011 *Building construction – Accessibility and usability of the built environment*;

Prawie budowlanym – oznacza to *Ustawę z dnia 7 lipca 1994 r. – Prawo budowlane* (Dz.U. 2016 nr 0 poz. 290);

Prawie o ruchu drogowym – oznacza to *Ustawę z dnia 20 czerwca 1997 r. Prawo o ruchu drogowym* (Dz.U. 2017 nr 0 poz. 128);

Rozporządzeniu dot. autostrad płatnych – oznacza to *Rozporządzenie Ministra Infrastruktury z dnia 16 stycznia 2002 r. w sprawie przepisów techniczno*

⁷⁹ *Projektowanie i adaptacja przestrzeni...*, s. 21

⁸⁰ *Przewodnik stosowania TSI dla podsystemu „Osoby o ograniczonych możliwościach poruszania się”*, rozdz. 2.3.2.

⁸¹ Warunki techniczne dla sygnałów drogowych, § 2.2.

⁸² Warunki techniczne dla budynków, § 76.

⁸³ Ustawa o transporcie drogowym, art. 4, ust. 8a

-budowlanych dotyczących autostrad płatnych (Dz.U. 2002 nr 12 poz. 116 z późn. zm.);

Rozporządzeniu ws. BHP robót budowlanych – oznacza to *Rozporządzenie Ministra Infrastruktury z dnia 6 lutego 2003 r. w sprawie bezpieczeństwa i higieny pracy podczas wykonywania robót budowlanych* (Dz.U. 2003 nr 47 poz. 401);

Rozporządzeniu ws. znaków i sygnałów drogowych – oznacza to *Rozporządzenie Ministrów Infrastruktury oraz Spraw Wewnętrznych i Administracji z dnia 31 lipca 2002 r. w sprawie znaków i sygnałów drogowych* (Dz.U. 2002 nr 170 poz. 1393 z późn. zm.);

Standardach pieszych – oznacza to dokument *Wrocławskie standardy kształtowania przestrzeni miejskich przyjaznych pieszym*;

Ustawie o drogach publicznych – oznacza to *Ustawę z dnia 21 marca 1985 r. o drogach publicznych* (Dz.U. 2016 nr 0 poz. 1440);

Ustawie o planowaniu i zagospodarowaniu przestrzennym – oznacza to *Ustawę z dnia 27 marca 2003 r. o planowaniu i zagospodarowaniu przestrzennym* (Dz.U. 2003 nr 80 poz. 717 z późn. zm.);

Ustawie o transporcie drogowym – oznacza to *Ustawę z dnia 6 września 2001 r. o transporcie drogowym* (Dz.U. 2001 nr 125 poz. 1371 z późn. zm.);

Ustawie o transporcie zbiorowym – oznacza to *Ustawę z dnia 16 grudnia 2010 r. o publicznym transporcie zbiorowym* (Dz.U. 2011 nr 5 poz. 13 z późn. zm.);

Warunkach technicznych dla budynków – oznacza to *Rozporządzenie Ministra Infrastruktury z dnia 12 kwietnia 2002 r. w sprawie warunków technicznych, jakim powinny odpowiadać budynki i ich usytuowanie* (Dz.U. 2015 nr 0 poz. 1422);

Warunkach technicznych dla budowli kolejowych – oznacza to *Rozporządzenie Ministra Transportu i Gospodarki Morskiej z dnia 10 września 1998 r. w sprawie warunków technicznych, jakim powinny odpowiadać budowle kolejowe i ich usytuowanie* (Dz.U. 1998 nr 151 poz. 987 z późn. zm.);

Warunkach technicznych dla drogowych obiektów inżynierskich – oznacza to *Rozporządzenie Ministra Transportu i Gospodarki Morskiej z dnia 30 maja 2000 r. w sprawie warunków technicznych, jakim powinny odpowiadać drogowe obiekty inżynierskie i ich usytuowanie* (Dz.U. 2000 nr 63 poz. 735 z późn. zm.);

Warunkach technicznych dla dróg publicznych – oznacza to *Rozporządzenie Ministra Transportu i Gospodarki Morskiej z dnia 2 marca 1999 r. w sprawie warunków technicznych, jakim powinny odpowiadać drogi publiczne i ich usytuowanie* (Dz.U. 2016 nr 0 poz. 124);

Warunkach technicznych dla obiektów budowlanych metra – oznacza to *Rozporządzenie Ministra Infrastruktury z dnia 17 czerwca 2011 r. w sprawie warunków technicznych, jakim powinny odpowiadać obiekty budowlane metra i ich usytuowanie* (Dz.U. 2011 nr 144 poz. 859);

Warunkach technicznych dla sygnałów drogowych – oznacza to *Rozporządzenie Ministra Infrastruktury z dnia 3 lipca 2003 r. w sprawie szczegółowych warunków technicznych dla znaków i sygnałów drogowych oraz urządzeń bezpieczeństwa ruchu drogowego i warunków ich umieszczania na drogach* (Dz.U. 2003 nr 220 poz. 2181 z późn. zm.);

TSI PRM – oznacza to *Rozporządzenie Komisji (UE) nr 1300/2014 z dnia 18 listopada 2014 r. w sprawie technicznych specyfikacji interoperacyjności odnoszących się do dostępności systemu kolei Unii dla osób niepełnosprawnych i osób o ograniczonej możliwości poruszania się*;

Dyrektywie ws. ogólnego bezpieczeństwa produktów – oznacza to Dyrektywę 2001/95/WE Parlamentu Europejskiego i Rady z dnia 3 grudnia 2001 r. w sprawie ogólnego bezpieczeństwa produktów.

Pozostałe publikacje

1. ADA. Accessibility Guidelines for Buildings and Facilities
2. *ADA Regulations Design Guidelines – A Visual Understanding of the Laws*, online: www.signsofourtimes.com
3. Błaszak M., Przybylski Ł.: *Rzeczy są dla ludzi. Niepełnosprawność i idea uniwersalnego projektowania*, Wydawnictwo Naukowe Scholar, Warszawa 2010
4. Budny J.: *Dostosowanie budynków użyteczności publicznej – teoria i narzędzia*, Stowarzyszenie Przyjaciół Integracji, Warszawa 2009
5. Kowalski K.: *Mieszkanie dostępne dla osób z dysfunkcją narządu ruchu*, Stowarzyszenie Przyjaciół Integracji, Warszawa 2008
6. Kowalski K.: *Mieszkanie dostępne dla osób z dysfunkcją wzroku*, Stowarzyszenie Przyjaciół Integracji, Warszawa 2008
7. Kowalski K.: *Projektowanie bez barier – wytyczne*, Stowarzyszenie Przyjaciół Integracji, Warszawa 2008
8. Wysocki M.: *Projektowanie otoczenia dla osób niewidomych. Pozawzrokowa percepcja przestrzeni*, Wydawnictwo Politechniki Gdańskiej, Gdańsk 2010
9. Centre for Excellence in Universal Design: *Building for Everyone: A Universal Design Approach*, Dublin
10. City of Helsinki: *Accessibility Guidelines (SuRaKu)*, online: <http://www.hel.fi/www/helsinkikaikille/en/planning-guidelines/accessibility-guidelines/>
11. Europejska Agencja Kolejowa, *Przewodnik stosowania TSI dla podsystemu „Osoby o ograniczonych możliwościach poruszania się”*, online: http://www.era.europa.eu/Document-Register/Documents/ERA_2014_01260000_PL_TRA_Final.pdf
12. Fundacja Integracja: Włącznik. Projektowanie bez barier, online: [http://www.integracja.org/wlacznik/Fundacja Osób Słabosłyszących: Słabosłyszący w przestrzeni publicznej. Wytyczne dostępności](http://www.integracja.org/wlacznik/Fundacja%20Osob%20Slaboslyszacych%20Slaboslyszacy%20w%20przestrzeni%20publicznej.%20Wytyczne%20dostepnosci), online: http://www.pfos.org.pl/onas/pliki_bonton/bonton_wytyczne_dostepnosci.pdf
13. Fundacja Rozwoju Regionalnego: *Samorząd równych szans. Dostępna komunikacja miejska*, Kraków 2009
14. Główny Urząd Statystyczny: *Podstawowe informacje o rozwoju demograficzny Polski do 2014 roku*, Warszawa 2015
15. Główny Urząd Statystyczny: *Stan zdrowia ludności Polski w 2014 r.*, Warszawa 2016
16. Ministerstwo Infrastruktury i Rozwoju: *Wytyczne w zakresie realizacji zasady równych szans i niedyskryminacji, w tym dostępności dla osób z niepełnosprawnościami oraz zasady równości szans dla kobiet i mężczyzn w ramach funduszy unijnych na lata 2014-2020*, online: https://www.power.gov.pl/media/2470/Wytyczne_zasady_rownosci_szans12052015.pdf
17. Polska Fundacja Osób Słabosłyszących: *Słabosłyszący w przestrzeni publicznej. Wytyczne dostępności*, online: https://www.google.pl/url?sa=t&rct=j&q=&esrc=s&source=web&cd=1&ved=2ahUKEwizvJOQsOHeAhWlhqYKHa_hAZcQFjAAegQIBxAC&url=http%3A%2F%2Fwww.eudajmonia.pl%2Fdownload.php%3Fid%3D25%26source%3Dpr&usq=AOvVaw3sQfO_b6VI_KQb2TwzrCw7

18. Polski Związek Niewidomych: *Projektowanie i adaptacja przestrzeni do potrzeb osób niewidomych i słabowidzących*, Warszawa 2016
19. *Karta Przestrzeni Publicznej*, dostęp online:
http://www.tup.org.pl/download/2009_0906_KartaPrzestrzeniPublicznej.pdf
20. Norma PN-ISO 4190-1:1996 *Urządzenia dźwigowe. Dźwigi klasy I, II i III*
21. Norma PN-EN 81-70:2005 *Przepisy bezpieczeństwa dotyczące budowy i instalowania dźwigów - Szczególne zastosowania dźwigów osobowych i towarowych - Część 70: Dostępność dźwigów dla osób, w tym osób niepełnosprawnych*
22. Norma PN-EN 13201:2016 *Oświetlenie dróg*
23. Norma PN-N-97050-1:2009 *Wyposażenie terenów rekreacyjno-sportowych. Wymagania bezpieczeństwa i badania. Postanowienia ogólne*
24. Norma PN-EN-1176:2009 *Wyposażenie placów zabaw*
25. Norma PN-EN-1177 *Nawierzchnie placów zabaw amortyzujące upadki. Wymagania bezpieczeństwa i metody badań*
26. Norma PN-EN 16630:2015-06 *Wyposażenie siłowni plenerowych zainstalowanych na stałe – wymagania bezpieczeństwa i metody badań*
27. Norma PN – EN 60118-4 2015-06 *Elektroakustyka - Aparaty słuchowe - Część 4: Układy pętli indukcyjnych wykorzystywane do współpracy z aparatami słuchowymi - Natężenie pola magnetycznego*
28. *Standardy dostępności dla miasta Gdyni*, online:
<https://www.zdiz.gdynia.pl/dokumenty/ud/standardy.pdf>
29. *Standardy dostępności dla miasta Konina*, online:
https://bip.konin.eu/tmpl/zarządzenia_prezydenta/zarz_2017_159_01_150_8152547.pdf
30. *Standardy dostępności dla m.st. Warszawy*, online:
<https://bip.warszawa.pl/NR/exeres/674BC49F-57EA-4320-8642-E44AB610EBAF,frameless.htm>
31. Urząd Transportu Kolejowego (UTK): *Ekspertyza w zakresie dostępności kolejowych obiektów obsługi podróżnych z niepełnosprawnościami oraz ograniczoną możliwością poruszania*, Warszawa 2017

Spis rysunków i tabel

- il. 01. Parametry ergonomiczne użytkowników przestrzeni – opracowanie własne na podstawie Normy ISO 21542:2011 oraz Fundacja Integracja: Włącznik. Projektowanie bez barier
- il. 02. Parametry ergonomiczne użytkowników przestrzeni – opracowanie własne na podstawie Normy ISO 21542:2011 oraz Fundacja Integracja: Włącznik. Projektowanie bez barier
- il. 03. Parametry ergonomiczne użytkowników przestrzeni – opracowanie własne na podstawie Normy ISO 21542:2011 oraz Fundacja Integracja: Włącznik. Projektowanie bez barier
- il. 04. Parametry ergonomiczne użytkowników przestrzeni – opracowanie własne na podstawie Normy ISO 21542:2011 oraz Fundacja Integracja: Włącznik. Projektowanie bez barier
- il. 05. Zapewnienie dostępu do chodnika przez wyniesienie całości miejsca postojowego – opracowanie własne na podstawie Standardów dostępności budynków dla osób z niepełnosprawnościami
- il. 06. Zapewnienie dostępu do chodnika przez obniżenie wysokości sąsiadującego chodnika – opracowanie własne na podstawie Standardów dostępności budynków dla osób z niepełnosprawnościami
- il. 07. Zapewnienie dostępu do chodnika przez obniżenie części sąsiadującego chodnika – opracowanie własne na podstawie Standardów dostępności budynków dla osób z niepełnosprawnościami
- il. 08. Zapewnienie dostępu do chodnika przez zastosowanie pochylni poza obrysem chodnika sąsiadującego – opracowanie własne na podstawie Standardów dostępności budynków dla osób z niepełnosprawnościami
- il. 09. Zapewnienie dostępu do chodnika przez zastosowanie rampy krawężnikowej – opracowanie własne na podstawie Standardów dostępności budynków dla osób z niepełnosprawnościami
- il. 10. Zabezpieczenie miejsca postojowego przed najazdem na chodnik – opracowanie własne na podstawie Normy ISO 21542:2011 oraz Fundacja Integracja: Włącznik. Projektowanie bez barier
- il. 11. Zabezpieczenie miejsca postojowego przed najazdem na chodnik – opracowanie własne na podstawie Normy ISO 21542:2011 oraz Fundacja Integracja: Włącznik. Projektowanie bez barier
- il. 12. Dostępne miejsce postojowe – parkowanie prostopadłe – opracowanie własne na podstawie Warunków technicznych dla budynków
- il. 13. Dostępne miejsce postojowe – parkowanie równoległe – opracowanie własne na podstawie Warunków technicznych dla budynków
- il. 14. Dostępne miejsce postojowe – parkowanie równoległe z chodnikiem – opracowanie własne na podstawie Warunków technicznych dla budynków
- il. 15. Dostępne miejsce postojowe – parkowanie ukośne (kąąt 60 st.) – opracowanie własne na podstawie Warunków technicznych dla budynków
- il. 16. Dostępne miejsce postojowe – parkowanie ukośne (kąąt 45 st.) – opracowanie własne na podstawie Warunków technicznych dla budynków
- il. 17. Oznakowanie dostępnego miejsca postojowego: znaki: P-24, D18, D-18b, T-29 – źródła:
https://upload.wikimedia.org/wikipedia/commons/7/78/Znak_P-24.svg,
https://pl.wikipedia.org/wiki/Znaki_informacyjne,
https://pl.wikipedia.org/wiki/Tabliczki_do_znakow_drogowych
- il. 18. Lokalizacja sygnalizacji dźwiękowej / wibracyjnej przejścia dla pieszych – opracowanie własne na podstawie oraz Standardów dostępności dla m.st. Warszawy
- il. 19. Zaokrąglenie i sfazowanie rampy krawężnikowej – opracowanie własne na podstawie Standardów dostępności dla miasta Konina
- il. 20. Przykłady rozwiązania rampy krawężnikowej – opracowanie własne
- il. 21. Wyniesione przejście dla pieszych – opracowanie własne na podstawie Standardów dostępności dla m.st. Warszawy

- il. 22. Rozdzielenie ruchu pieszego i rowerowego a pomocą separatora ruchu – opracowanie własne na podstawie Standardów dostępności dla miasta Konina oraz Fundacja Integracja: Włacznik. Projektowanie bez barier
- il. 23. Rozdzielenie ruchu pieszego i rowerowego a pomocą separatora ruchu z betonu lub kostki – opracowanie własne na podstawie Standardów dostępności dla miasta Konina oraz Fundacja Integracja: Włacznik. Projektowanie bez barier
- il. 24. Rozdzielenie ruchu pieszego i rowerowego a pomocą pasa zieleni będącego separatorem ruchu – opracowanie własne na podstawie Standardów dostępności dla miasta Konina oraz Fundacja Integracja: Włacznik. Projektowanie bez barier
- il. 25. Trasa wolna od przeszkód – opracowanie własne na podstawie Normy ISO 21542:2011
- il. 26. Poszerzenie ciągu pieszego – opracowanie własne na podstawie Normy ISO 21542:2011
- il. 27. Rozwiązania dla profilu poprzecznego ciągu pieszego – opracowanie własne na podstawie Standardów dostępności dla m.st. Warszawy oraz Standardów dostępności dla miasta Konina
- il. 28. Rozwiązania korytka odprowadzającego wodę przy przejściach dla pieszych – opracowanie własne
- il. 29. Lokalizacja słupków blokujących na przejściu dla pieszych – opracowanie własne
- il. 30. Parametry wymiarowe kosza na śmieci – opracowanie własne
- il. 31. Oznakowanie kontrastowe elementów pionowych w przestrzeniach – opracowanie własne na podstawie Normy ISO 21542:2011 oraz Standardów dostępności dla miasta Konina
- il. 32. Lokalizacja w przestrzeni elementów wiszących – opracowanie własne na podstawie Normy ISO 21542:2011 oraz Standardów dostępności dla miasta Konina
- il. 33. Lokalizacja w przestrzeni elementów na słupach i podporach – opracowanie własne na podstawie Normy ISO 21542:2011 oraz Standardów dostępności dla miasta Konina
- il. 34. Lokalizacja oświetlenia w przebiegu ciągu pieszego – opracowanie własne na podstawie Normy ISO 21542:2011 oraz Standardów dostępności dla miasta Konina
- il. 35. Miejsce odpoczynku na siedząco i stojąco – opracowanie własne na podstawie Normy ISO 21542:2011 oraz Standardów dostępności dla m.st. Warszawy
- il. 36. Stół dostępny dla użytkowników wózków – opracowanie własne
- il. 37. Aranżacja miejsc odpoczynku – opracowanie własne na podstawie Normy ISO 21542:2011 oraz Standardów dostępności dla m.st. Warszawy
- il. 38. Zróżnicowanie miejsc odpoczynku na terenie parków – opracowanie własne
- il. 39. Przykłady elementów wyposażenia dostępnego placu zabaw: miejsce gry w piłkę o piaskownica podniesiona – opracowanie własne
- il. 40. Przykład elementu wyposażenia dostępnego placu zabaw: huśtawka orle gniazdo – opracowanie własne
- il. 41. Przykłady wyposażenia siłowni zewnętrznej dostępnego dla użytkowników wózków – opracowanie własne na podstawie <https://www.actionfitoutdoors.com>
- il. 42. Rozwiązania w zakresie pokonywania różnic w terenie – opracowanie własne
- il. 43. Rozwiązanie oświetlenia strefy wejściowej do siedziby wspólnoty – opracowanie własne
- il. 44. Oznakowanie kierunku dojścia do wejścia dostępnego – opracowanie własne na podstawie Standardów dostępności dla m.st. Warszawy
- il. 45. Drzwi obrotowe wraz z towarzyszącymi drzwiami rozwieranymi – opracowanie własne na podstawie Normy ISO 21542:2011 oraz Standardów dostępności dla m.st. Warszawy
- il. 46. Przykład kontrastowego oznakowania drzwi szklanych – opracowanie własne na podstawie Normy ISO 21542:2011 oraz Standardów dostępności dla m.st. Warszawy

- il. 47. Przykład kontrastowego oznakowania drzwi szklanych – opracowanie własne na podstawie Normy ISO 21542:2011 oraz Standardów dostępności dla m.st. Warszawy
- il. 48. Przykład obniżonego stanowiska recepcji / informacji – opracowanie własne na podstawie Normy ISO 21542:2011 oraz Standardów dostępności dla m.st. Warszawy
- il. 49. Międzynarodowe oznaczenie pętli indukcyjnej – źródło: <http://www.aptechnologie.info/wp-content/uploads/2014/11/miedzynarodowe-oznakowanie-petli-indukcyjnej.jpg>
- il. 50. Przykłady korytarzy – opracowanie własne na podstawie Normy ISO 21542:2011 oraz Standardów dostępności dla m.st. Warszawy
- il. 51. Przykład dostępnej szatni samoobsługowej i z obsługą – opracowanie własne na podstawie Normy ISO 21542:2011
- il. 52. Zasada działania stanowiskowej pętli indukcyjnej – opracowanie własne na podstawie Polska Fundacja Osób Słabosłyszących: Słabosłyszący w przestrzeni publicznej. Wytyczne dostępności
- il. 53. Międzynarodowe oznaczenie tłumacza języka migowego – źródło: www.fdc.org.pl
- il. 54. Transfer dwustronny i jednostronny – opracowanie własne na podstawie Normy ISO 21542:2011
- il. 55. Przykład rozwiązania toalety z możliwością obustronnego transferu – opracowanie własne na podstawie Normy ISO 21542:2011
- il. 56. Przykład rozwiązania toalety z możliwością jednostronnego transferu – opracowanie własne na podstawie Normy ISO 21542:2011
- il. 57. Parametry wymiarowe toalety dostępnej (wysokości montażu elementów wyposażenia) – opracowanie własne na podstawie Normy ISO 21542:2011
- il. 58. Przykłady pochwyty uchylnych z przyciskiem pneumatycznym (a), przyciskiem radiowym (b) i przyciskiem elektrycznym (c) do splukiwania wody – opracowanie własne na podstawie <https://www.kolo.com.pl>
- il. 59. Wysokość montażu przewijaka dla dzieci – opracowanie własne
- il. 60. Przykład dostępnej aranżacji stolików restauracyjnych – opracowanie własne na podstawie Normy ISO 21542:2011
- il. 61. Aranżacja obiektów gastronomicznych – stanowiska samoobsługowe – opracowanie własne na podstawie ADA, rozdz. 5
- il. 62. Aranżacja dostępnego ogródka kawiarnianego – pochylnia i stoliki – opracowanie własne na podstawie ADA, rozdz. 5
- il. 63. Aranżacja dostępnego ogródka kawiarnianego – ogrodzenie i stoliki – opracowanie własne na podstawie ADA, rozdz. 5
- il. 64. Aranżacja dostępnego obiektu typu food truck – opracowanie własne
- il. 65. Rozwiązanie oświetlenia strefy wejściowej do budynku – opracowanie własne
- il. 66. Oznakowanie kierunku dojścia do wejścia dostępnego – opracowanie własne na podstawie Standardów dostępności dla m.st. Warszawy
- il. 67. Drzwi obrotowe wraz z towarzyszącymi drzwiami rozwieranymi – opracowanie własne na podstawie Normy ISO 21542:2011 oraz Standardów dostępności dla m.st. Warszawy
- il. 68. Parametry wymiarowe zadaszona strefy wejściowej – opracowanie własne na podstawie Warunków technicznych dla budynków
- il. 69. Parametry wymiarowe kontroli dostępu w strefie wejściowej – opracowanie własne na podstawie
- il. 70. Przykład kontrastowego oznakowania drzwi szklanych – opracowanie własne na podstawie Normy ISO 21542:2011 oraz Standardów dostępności dla m.st. Warszawy
- il. 71. Przykład kontrastowego oznakowania drzwi szklanych – opracowanie własne na podstawie Normy ISO 21542:2011 oraz Standardów dostępności dla m.st. Warszawy
- il. 72. Wysokość i szerokość stopnia schodów – opracowanie własne
- il. 73. Parametry wymiarowe schodów zewnętrznych – opracowanie własne na podstawie Warunków technicznych dla budynków

- il. 74. Rozwiązania poręczy pojedynczej – opracowanie własne na podstawie Normy ISO 21542:2011 oraz Fundacja Integracja: Włącznik. Projektowanie bez barier
- il. 75. Rozwiązania poręczy podwójnej – opracowanie własne na podstawie Normy ISO 21542:2011 oraz Fundacja Integracja: Włącznik. Projektowanie bez barier
- il. 76. Oznaczenia kontrastowe i fakturowe schodów zewnętrznych – opracowanie własne na podstawie Normy ISO 21542:2011
- il. 77. Wysokość i szerokość stopnia schodów – opracowanie własne
- il. 78. Parametry wymiarowe poręczy schodów – opracowanie własne na podstawie Normy ISO 21542:2011 oraz Fundacja Integracja: Włącznik. Projektowanie bez barier
- il. 79. Przykłady oznaczeń dotykowych na poręczy – opracowanie własne
- il. 80. Parametry wymiarowe pochylni – opracowanie własne na podstawie Warunków technicznych dla budynków oraz Normy ISO 21542:2011
- il. 81. Parametry wymiarowe spocznika na końcu pochylni – opracowanie własne na podstawie Normy ISO 21542:2011
- il. 82. Wytyczne wymiarowe dla kabin dźwigów osobowych – opracowanie własne na podstawie Standardów dostępności dla miasta Konina oraz Fundacja Integracja: Włącznik. Projektowanie bez barier
- il. 83. Oznaczenie kontrastowe drzwi dźwigu osobowego – opracowanie własne na podstawie Normy ISO 21542:2011
- il. 84. Elementy wyposażenia kabiny dźwigu osobowego – opracowanie własne na podstawie Normy ISO 21542:2011
- il. 85. Panel sterowania dźwigu osobowego w układzie poziomym – opracowanie własne na podstawie Normy ISO 21542:2011
- il. 86. Panel sterowania dźwigu osobowego w układzie pionowym – opracowanie własne na podstawie Normy ISO 21542:2011
- il. 87. Przykłady korytarzy – opracowanie własne na podstawie Normy ISO 21542:2011 oraz Standardów dostępności dla m.st. Warszawy
- il. 88. Przykład zmiany kierunku korytarza – opracowanie własne na podstawie Normy ISO 21542:2011 oraz Standardów dostępności dla m.st. Warszawy
- il. 89. Lokalizacja w przestrzeni elementów wiszących – opracowanie własne na podstawie Normy ISO 21542:2011 oraz Standardów dostępności dla miasta Konina
- il. 90. Przykład dostępnych dla wszystkich skrzynek na listy – opracowanie własne
- il. 91. Przykłady piktogramów – źródło: Norma PN-EN ISO 7010:2006
- il. 92. Zasada działania obwodowej pętli indukcyjnej podczas przekazywania komunikatów p.poż.– opracowanie własne na podstawie Polska Fundacja Osób Słabosłyszących: Słabosłyszący w przestrzeni publicznej. Wytyczne dostępności
- il. 93. Schemat działania wózka ewakuacyjnego – opracowanie własne
- il. 94. Przykład oznaczeń piętra – opracowanie własne
- il. 95. Przykłady piktogramów – opracowanie własne na podstawie Normy ISO 21542:2011
- il. 96. Przykłady piktogramów – źródło: Norma PN-EN ISO 7010:2006
- Tab. 01. Parametry poszczególnych typów wózków – opracowanie własne na podstawie Normy ISO 21542:2011 oraz Fundacja Integracja: Włącznik. Projektowanie bez barier
- Tab.02. Liczba miejsc dla osób z niepełnosprawnością – opracowanie własne na podstawie Ustawy o drogach publicznych (z modyfikacjami)
- Tab. 03. Maksymalne dopuszczalne nachylenie pochylni – opracowanie własne na podstawie Warunków technicznych dla budynków
- Tab. 04. Zalecane nachylenie pochylni – opracowanie własne na podstawie Normy ISO 21542:2011
- Tab. 05. Zależność wysokości znaków w tekście od odległości patrzącego – opracowanie własne na podstawie ADA Regulations Design Guidelines – A Visual Understanding of the Laws